

# MiGo Link

## SR 940f

- cs** Návod k instalaci
- de** Installationsanleitung
- el** Οδηγίες εγκατάστασης
- es** Instrucciones de instalación
- fr** Notice d'installation
- hu** Szerelési útmutató
- it** Istruzioni per l'installazione
- lt** Įrengimo instrukcija
- nl** Installatiehandleiding
- pl** Instrukcja instalacji
- pt** Manual de instalação
- ro** Instrucțiuni de instalare
- sk** Návod na inštaláciu
- tr** Montaj kılavuzu
- en** Figures
- en** Country specifics



cs	Návod k instalaci.....	3
de	Installationsanleitung .....	10
el	Οδηγίες εγκατάστασης .....	18
es	Instrucciones de instalación ....	26
fr	Notice d'installation .....	34
hu	Szerelési útmutató .....	42
it	Istruzioni per l'installazione .....	50
lt	Įrengimo instrukcija .....	58
nl	Installatiehandleiding .....	65
pl	Instrukcja instalacji.....	73
pt	Manual de instalação .....	81
ro	Instrucțiuni de instalare .....	89
sk	Návod na inštaláciu.....	97
tr	Montaj kılavuzu .....	104
en	Figures .....	111
en	Country specifics.....	115

# Návod k instalaci

## 1 Bezpečnost

### 1.1 Použití v souladu s určením

Při neodborném používání nebo použití v rozporu s určením může dojít k poškození výrobku a k jiným věcným škodám.

Výrobek slouží k řízení vašeho topného systému. Wi-fi brána je spojena s vaším routerem přes WLAN a vytváří spojení topného systému s internetem.

Použití v souladu s určením zahrnuje:

- dodržování přiložených návodů k obsluze, instalaci a údržbě výrobku a všech dalších součástí systému
- instalaci a montáž v souladu se schválením výrobků a systému
- dodržování všech podmínek prohlídek a údržby uvedených v návodech.

Použití v souladu s určením zahrnuje kromě toho instalaci podle krytí IP.

Tento výrobek nesmějí obsluhovat děti do 8 let a osoby s omezenými fyzickými, smyslovými či psychickými schopnostmi a dále osoby, které nemají s obsluhou takového výrobku zkušenosti, nejsou-li pod dohledem nebo nebyly zaškoleny v bezpečné obsluze výrobku a jsou

si vědomy souvisejících nebezpečí. Děti si nesmějí s výrobcem hrát. Čištění a uživatelskou údržbu nesmějí provádět děti, pokud nejsou pod dohledem.

Používání výrobku s jiným než dodaným síťovým zdrojem nebo kabelem nabízeným jako příslušenství k přímému připojení ke zdroji tepla je považováno za používání v rozporu s určením.

Jiné použití, než je popsáno v tomto návodu, nebo použití, které přesahuje zde popsaný účel, je považováno za použití v rozporu s určením. Každé přímé komerční nebo průmyslové použití je také v rozporu s určením.

### Pozor!

Jakékoliv zneužití či nedovolené použití je zakázáno.

### 1.2 Nebezpečí v důsledku chybné obsluhy

V důsledku špatné obsluhy můžete ohrozit sebe i další osoby a způsobit věcné škody.

- ▶ Tento návod a všechny platné podklady pečlivě přečtěte, zejm. kapitulu „Bezpečnost“ a výstražné pokyny.
- ▶ Jako provozovatel vykonávejte pouze takové činnosti, které výslovně uvádí tento ná-

vod a které nejsou označené symbolem .

### 1.3 Bezpečnostní pokyny síťový zdroj

**Podmínka:** Výrobek se instaluje s dodaným síťovým zdrojem.

- ▶ Síťový zdroj používejte pouze ve vnitřních prostorech.
- ▶ Síťový zdroj nepoužívejte ve vlhkých prostorech nebo v dešti.
- ▶ Vykazuje-li síťový zdroj viditelné poškození nebo je vadný, nesmíte jej používat.
- ▶ Síťový zdroj, jeho součásti a obalový materiál udržujte z dosahu dětí.
- ▶ Síťový zdroj připojujte pouze v případě, že se síťové napětí zásuvky shoduje s údajem na typovém štítku.
- ▶ Síťový zdroj připojujte pouze k dobře přístupné zásuvce, abyste mohli síťový zdroj v případě poruchy rychle odpojit od elektrické sítě.
- ▶ Síťový zdroj se při provozu zahřívá. Nezakrývejte síťový zdroj předměty a zajistěte dostatečné větrání.
- ▶ Vnější připojovací kabel síťového zdroje nelze vyměnit. Je-li připojovací kabel poškozený, musíte síťový zdroj zlikvidovat.

### 1.4 -- Bezpečnost/předpisy

Jsou-li nutné práce na spínací skříňce zdroje tepla, dodržujte následující pokyny:

#### 1.4.1 Nebezpečí úrazu elektrickým proudem

Při dotyku součástí pod napětím hrozí nebezpečí úrazu elektrickým proudem.

Než začnete pracovat na výrobku:

- ▶ Vytáhněte síťovou zástrčku.
- ▶ Nebo vypněte výrobek odpojením všech zdrojů proudu (elektrické odpojovací zařízení se vzdáleností kontaktů nejméně 3 mm, např. pojistka nebo výkonový spínač).
- ▶ Zajistěte výrobek před opětovným zapnutím.
- ▶ Vyčkejte nejméně 3 minuty, až se vybijí kondenzátory.
- ▶ Zkontrolujte nepřítomnost napětí.

#### 1.4.2 Riziko věcných škod v důsledku mrazu

- ▶ Neinstalujte výrobek v prostorech ohrožených mrazem.

#### 1.4.3 Riziko věcných škod v důsledku použití nevhodného nářadí

- ▶ Používejte speciální nářadí.



#### 1.4.4 Předpisy (směrnice, zákony, vyhlášky a normy)

- ▶ Dodržujte vnitrostátní předpisy, normy, směrnice, nařízení a zákony.



## 2 Pokyny k dokumentaci

### 2.1 Dodržování platné dokumentace

- ▶ Bezpodmínečně dodržujte všechny návody k obsluze a instalaci, které jsou připojeny ke komponentám zařízení.
- ▶ Dodržujte příslušné vnitrostátní pokyny v příloze Country Specifics.

### 2.2 Uložení dokumentace

- ▶ Tento návod a veškerou platnou dokumentaci předejte provozovateli zařízení.

### 2.3 Platnost návodu

Tento návod k obsluze platí výhradně pro:

Výrobek	Číslo výrobku	Číslo dílu brány
SR 940f	0010035735	0020292013
SR 940f	0010037345	0020292013

## 3 Popis výrobku

### 3.1 Označení CE



Označením CE se dokládá, že výrobky podle prohlášení o shodě splňují základní požadavky příslušných směrnic.

Výrobce tímto prohlašuje, že typ rádiového zařízení popsaný v tomto návodu odpovídá směrnici 2014/53/EU. Úplný text prohlášení o shodě EU je k dispozici na této internetové adrese: <http://www.vaillant-group.com/doc/doc-radio-equipment-directive/>.

## 3.2 Recyklace a likvidace



■ Pokud je výrobek označen touto značkou, nepatří po uplynutí doby životnosti do domácího odpadu.

- ▶ Místo toho odevzdejte výrobek na sběrné místo pro recyklaci elektrických nebo elektronických zařízení.

Další informace, kde můžete odevzdat elektrická a elektronická zařízení, získáte na městském nebo obecním úřadu či v podniku pro likvidaci odpadu.

## 3.3 Symboly na typovém štítku

Symbol	Význam
	Třída ochrany III

## 3.4 Symboly na typovém štítku síťového zdroje

Symbol	Význam
	Třída ochrany II
	Použití pouze ve vnitřních prostorech
	Polarita nízkonapěťového konektoru

## 4 Instalace a seřízení připojení k internetu

### 4.1 Kontrola předpokladů montáže a instalace

- ▶ Zkontrolujte:
  - Signál WLAN k dispozici
  - Routing a bezpečnostní parametry v IP síti: porty 80, 123 a 443 k dispozici pro výstupní připojení
  - K dispozici dynamické IP adresování (DHCP)
  - Místo montáže a kabelové spojení wi-fi brány se zdrojem tepla nejsou veřejně přístupné
  - Internetové připojení pro trvalou internetovou komunikaci k dispozici

- Router WLAN má aktivovaný firewall
- Síť WLAN je šifrovaná, viz technické údaje
- příp. je přístupné vedení eBUS
- příp. je k dispozici volná zásuvka

## 4.2 Dodržování instalačních kroků

1. Dodržujte instalační kroky v obrazovém návodu na konci této příručky.
2. Zajistěte, aby všechny další systémové komponenty, jako např. regulátory, byly v provozu při zapnutí Wi-Fi brány.

**Podmínka:** Chcete výrobek připojit k Internetu.

- ▶ Držte tlačítko vedle LED stisknuté po dobu tří až deseti sekund.
  - ◁ Výrobek se nyní nachází 15 minut v režimu spárování.
- ▶ Pro další pokyny postupujte podle aplikace MiGo Link.

**Podmínka:** Chcete výrobek propojit s kompatibilním bezdrátovým prostorovým termostatem.

- ▶ Stiskněte jednou krátce tlačítko vedle LED.
  - ◁ Výrobek se nyní nachází 3 minuty v režimu spárování.
- ▶ Stiskněte během těchto 3 minut systémové tlačítko prostorového termostatu nacházejícího se v dosahu.

## 4.3 Význam světelné diody (LED)

LED	Stav	Význam
zelená	bliká	Výrobek se spouští.
modrá	Rychle bliká	Výrobek je ve spojovacím režimu WLAN.
modrá	svítí	Výrobek je spojen s internetem a připraven k provozu.
zelená	svítí	Výrobek je připraven k provozu, ale není spojen s internetem.
modrá	bliká	Provádí se aktualizace softwaru výrobku.

LED	Stav	Význam
oranžová	pomalubliká	Výrobek je ve spojovacím režimu prostorového termostatu.
červená	svítí	Připojení k internetu bylo odpojeno/chyba.
fialová	3krát zabliká	Výrobek je identifikován přes aplikaci Apple Home.

## 4.4 Ochrana dat a připojení Wi-Fi brány k internetu, jakož i řešení Smart Home třetích poskytovatelů

Pro další informace o výrobku a systému můžete navštívit následující internetovou stránku:

- [www.migolink.com](http://www.migolink.com)

Úplný funkční rozsah výrobku můžete využít pouze s aplikací MiGo Link. Pro instalaci aplikace musíte přijmout všeobecné obchodní podmínky a ustanovení o ochraně osobních údajů.

Při připojení výrobku k internetu bez použití aplikace MiGo Link odešle výrobek na server výrobce automaticky následující technická data:

- Data o výrobku (sériové číslo, typ zařízení, ID zařízení atd.)
- Data o firmwaru (verze firmwaru, stav aktualizace atd.)
- Data o síti (IP adresa, MAC adresa atd.)

Tato data se používají výhradně pro zajištění příslušné aktualizace firmwaru. Podrobné informace o zpracování dat jsou uvedeny v ustanoveních o ochraně osobních údajů:

- [privacy.migolink.com](http://privacy.migolink.com)

Pro spojení výrobku s některými řešeními Smart Home třetích poskytovatelů je nutné připojení k internetu. Seznam partnerů je k dispozici zde:

- [privacy.migolink.com](http://privacy.migolink.com)

Pro přímé vyvolání internetové stránky naskenujte QR kód.



Při použití výrobku s řešeními Smart Home třetích poskytovatelů platí rovněž všeobecné obchodní podmínky a ustanovení o ochraně osobních údajů třetích poskytovatelů ohledně sběru a zpracování jejich dat. Výrobce výrobku na to nemá vliv a nepřebírá žádnou odpovědnost.

Další informace o použití výrobku se zařízeními Apple:

Komunikace mezi iPhone, iPad, Apple Watch, HomePod, HomePod mini nebo Mac a HomeKit kompatibilním MiGo Link je chráněna technologií HomeKit.

Použití značky Works with Apple znamená, že byl výrobek vyvinut tak, aby fungoval s technologií uvedenou na značce, a že byl vývojářem certifikován, že splňuje výkonnostní standardy Apple. Apple neodpovídá za provoz výrobku nebo jeho shodu s bezpečnostními a regulačními normami.

Apple, Apple Home, Apple Watch, HomeKit, HomePod, HomePod mini, iPad, iPad Air, iPhone a tvOS jsou značky Apple Inc., registrované v USA a dalších zemích a regionech.

## 4.5 Získání licence

Tento výrobek obsahuje Free and Open Source Software. Příslušné licenční informace jsou uloženy na wi-fi bráně a lze je zobrazit pomocí aplikace MiGo Link .

Zdrojový kód si můžete proti poplatku za zpracování vyžádat na následující adrese: [opensource@migolink.com](mailto:opensource@migolink.com)

Tato nabídka platí tři roky od data nákupu, resp. minimálně na období, ve kterém poskytujeme podporu pro wi-fi bránu.

## 5 Oprava

### 5.1 Výměna přípojovacího kabelu

- ▶ Vyměňujete-li přípojovací kabel, použijte výhradně původní přípojovací kabel výrobce (číslo zboží 0020299966 nebo 0020299967).

### 5.2 Výměna síťového zdroje

- ▶ Vyměňujete-li síťový zdroj, použijte výhradně původní síťový zdroj výrobce (číslo zboží 0020292010 nebo 0020292011).

## 6 Odstavení z provozu

1. Deaktivujte výrobek v aplikaci MiGo Link.
2. Stisknutím tlačítka vedle LED po dobu minimálně 10 sekund resetujte výrobek na nastavení z výroby.
  - ◀ LED zhasne, jakmile se spustí postup resetu.
  - ◀ Vaše informace a nastavení byly smazány.
  - ◀ Spojení s připojeným rádiovým prostorovým termostatem je zrušeno.
3. Odstavte výrobek z provozu.

## 7 Servis

Kontaktní údaje našeho servisu jsou uvedeny na zadní straně, v příloze nebo na našich webových stránkách.

Žádný software není dokonalý, proto pro vás neustále pracujeme na dalších vylepšeních. Máte-li připomínky týkající se slabín nebo bezpečnostních mezer, zašlete nám zprávu na:

[secure@migolink.com](mailto:secure@migolink.com)



## 8 Údaje o výrobku podle vyhlášky EU č. 811/2013, 812/2013

Tento výrobek může v závislosti na systémové konfiguraci pracovat jako ekvitermní regulátor se spínáním podle teploty v místnosti, a proto obsahuje korekční faktor třídy technologie regulátoru VI. V závislosti na systémové konfiguraci je možná odchylka účinnosti prostorového vytápění v závislosti na ročním období.

Třída regulátoru teploty	VI
Příspěvek k energetické účinnosti prostorového vytápění v závislosti na ročním období $\eta_s$	4,0 %

## 9 Technické údaje

### Technické údaje wi-fi brány

Dimenzované napětí	5 ... 24 V ---
Požadavek na napájení *	ES1 nebo PS1 podle IEC 62368-1
Průměrný příkon	3 W
Rádiová frekvenční pásma	868,0 – 868,6 MHz, 869,4 – 869,65 MHz
Rádiové frekvenční pásmo WLAN	2,4 GHz
Výkon rádiové frekvence při 868,0 – 868,6 MHz (e.r.p. max.)	6,6 dBm
Výkon rádiové frekvence při 869,4 – 869,65 MHz (e.r.p. max.)	6,9 dBm
Výkon rádiové frekvence WLAN (e.r.p. max.)	17,5 dBm
Kanály WLAN	1–13
Šifrování WLAN	WPA2-PSK, WPA3 personal
IP přiřazení	DHCP
Maximální okolní teplota	50 °C
Vedení nízkého napětí (vedení sběrnice) – průřez	$\geq 0,75 \text{ mm}^2$

Výška	96 mm
Šířka	122 mm
Hloubka	36 mm
Krytí	IP 21
Třída ochrany	III
Přípustný stupeň znečištění prostředí	2



### Pokyn

\* platí pro použití s přípojovacím kabelem pro přímé připojení ke zdroji tepla.

### Technické údaje zástrčkový síťový zdroj

Dimenzované napětí	120 ... 230 V <sub>AC</sub>
Dimenzovaný proud	0,3 A
Výchozí stejnosměrné napětí	5 V
Výchozí stejnosměrný proud max.	1 A
Kmitočet sítě	50/60 Hz
Krytí	IP 20
Třída ochrany	II
Přípustný stupeň znečištění prostředí	2

# Installationsanleitung

## 1 Sicherheit

### 1.1 Bestimmungsgemäße Verwendung

Bei unsachgemäßer oder nicht bestimmungsgemäßer Verwendung können Beeinträchtigungen des Produkts und anderer Sachwerte entstehen.

Das Produkt dient zur Steuerung Ihrer Heizungsanlage. Das Wi-Fi Gateway wird über WLAN mit Ihrem Router verbunden und stellt eine Verbindung der Heizungsanlage mit dem Internet her.

Die bestimmungsgemäße Verwendung beinhaltet:

- das Beachten der beiliegenden Betriebs-, Installations- und Wartungsanleitungen des Produkts sowie aller weiteren Komponenten der Anlage
- die Installation und Montage entsprechend der Produkt- und Systemzulassung
- die Einhaltung aller in den Anleitungen aufgeführten Inspektions- und Wartungsbedingungen.

Die bestimmungsgemäße Verwendung umfasst außerdem die Installation gemäß IP-Schutzart.

Dieses Produkt kann von Kindern ab 8 Jahren sowie von

Personen mit verringerten physischen, sensorischen oder mentalen Fähigkeiten oder Mangel an Erfahrung und Wissen benutzt werden, wenn sie beaufsichtigt oder bezüglich des sicheren Gebrauchs des Produktes unterwiesen wurden und die daraus resultierenden Gefahren verstehen. Kinder dürfen nicht mit dem Produkt spielen. Reinigung und Benutzerwartung dürfen nicht von Kindern ohne Beaufsichtigung durchgeführt werden.

Das Produkt mit einem anderen als dem mitgelieferten Netzteil oder dem Anschlusskabel zum direkten Anschluss an den Wärmeerzeuger zu verwenden ist nicht bestimmungsgemäß.

Eine andere Verwendung als die in der vorliegenden Anleitung beschriebene oder eine Verwendung, die über die hier beschriebene hinausgeht, gilt als nicht bestimmungsgemäß. Nicht bestimmungsgemäß ist auch jede unmittelbare kommerzielle und industrielle Verwendung.

### **Achtung!**

Jede missbräuchliche Verwendung ist untersagt.

## 1.2 Gefahr durch Fehlbedienung

Durch Fehlbedienung können Sie sich selbst und andere gefährden und Sachschäden verursachen.

- ▶ Lesen Sie die vorliegende Anleitung und alle mitgeltenden Unterlagen sorgfältig durch, insb. das Kapitel „Sicherheit“ und die Warnhinweise.
- ▶ Führen Sie als Betreiber nur diejenigen Tätigkeiten durch, zu denen die vorliegende Anleitung anleitet, und die nicht mit dem Symbol  gekennzeichnet sind.

## 1.3 Sicherheitshinweise Netzteil

**Bedingung:** Das Produkt wird mit dem mitgelieferten Netzteil installiert.

- ▶ Verwenden Sie das Netzteil nur in Innenräumen.
- ▶ Betreiben Sie das Netzteil nicht in Feuchtbereichen oder im Regen.
- ▶ Wenn das Netzteil sichtbare Schäden aufweist oder defekt ist, dann dürfen Sie es nicht betreiben.
- ▶ Halten Sie das Netzteil, seine Einzelteile und das Verpackungsmaterial von Kindern fern.

- ▶ Schließen Sie das Netzteil nur an, wenn die Netzspannung der Steckdose mit der Angabe auf dem Typenschild übereinstimmt.
- ▶ Schließen Sie das Netzteil nur an eine gut zugängliche Steckdose an, damit Sie das Netzteil bei einem Störfall schnell vom Stromnetz trennen können.
- ▶ Das Netzteil erwärmt sich während des Betriebs. Decken Sie das Netzteil nicht mit Gegenständen ab und sorgen Sie für eine ausreichende Belüftung.
- ▶ Das äußere Anschlusskabel des Netzteils kann nicht ersetzt werden. Wenn das Anschlusskabel beschädigt ist, dann müssen Sie das Netzteil entsorgen.



## 1.4 -- Sicherheit/Vorschriften

Beachten Sie folgende Hinweise, wenn Arbeiten am Schaltkasten des Wärmereizers notwendig sind:

### 1.4.1 Lebensgefahr durch Stromschlag

Wenn Sie spannungsführende Komponenten berühren, dann besteht Lebensgefahr durch Stromschlag.

Bevor Sie am Produkt arbeiten:

- 
- 
- ▶ Ziehen Sie den Netzstecker.
  - ▶ Oder schalten Sie das Produkt spannungsfrei, indem Sie alle Stromversorgungen abschalten (elektrische Trennvorrichtung mit mindestens 3 mm Kontaktöffnung, z. B. Sicherung oder Leitungsschutzschalter).
  - ▶ Sichern Sie gegen Wiedereinschalten.
  - ▶ Warten Sie mindestens 3 min, bis sich die Kondensatoren entladen haben.
  - ▶ Prüfen Sie auf Spannungsfreiheit.

#### **1.4.2 Risiko eines Sachschadens durch Frost**

- ▶ Installieren Sie das Produkt nicht in frostgefährdeten Räumen.

#### **1.4.3 Risiko eines Sachschadens durch ungeeignetes Werkzeug**

- ▶ Verwenden Sie fachgerechtes Werkzeug.

#### **1.4.4 Vorschriften (Richtlinien, Gesetze, Normen)**

- ▶ Beachten Sie die nationalen Vorschriften, Normen, Richtlinien, Verordnungen und Gesetze.

## 2 Hinweise zur Dokumentation

### 2.1 Mitgeltende Unterlagen beachten

- ▶ Beachten Sie unbedingt alle Betriebs- und Installationsanleitungen, die Komponenten der Anlage beiliegen.
- ▶ Beachten Sie die landesspezifischen Hinweise im Anhang Country Specifics.

### 2.2 Unterlagen aufbewahren

- ▶ Geben Sie diese Anleitung sowie alle mitgeltenden Unterlagen an den Anlagenbetreiber weiter.

### 2.3 Gültigkeit der Anleitung

Diese Anleitung gilt ausschließlich für:

Produkt	Artikelnummer	Teilenummer Gateway
SR 940f	0010035735	0020292013
SR 940f	0010037345	0020292013

## 3 Produktbeschreibung

### 3.1 CE-Kennzeichnung



Mit der CE-Kennzeichnung wird dokumentiert, dass die Produkte gemäß der Konformitätserklärung die grundlegenden Anforderungen der einschlägigen Richtlinien erfüllen.

Hiermit erklärt der Hersteller, dass der in der vorliegenden Anleitung beschriebene Funkanlagentyp der Richtlinie 2014/53/EU entspricht. Der vollständige Text der EU-Konformitätserklärung ist unter der folgenden Internetadresse verfügbar: <http://www.vaillant-group.com/doc/doc-radio-equipment-directive/>.

## 3.2 Recycling und Entsorgung



Wenn das Produkt mit diesem Zeichen gekennzeichnet ist, dann gehört es nach Ablauf der Nutzungsdauer nicht in den Hausmüll.

- ▶ Geben Sie stattdessen das Produkt an einem Sammelpunkt für das Recycling von Elektro- oder Elektronik-Altgeräten ab.

Weitere Informationen, wo Sie Elektro- und Elektronik-Altgeräte abgeben können, erhalten Sie bei Stadt- oder Gemeindeverwaltungen oder bei Müllentsorgungsbetrieben.

## 3.3 Symbole auf dem Typenschild

Symbol	Bedeutung
	Schutzklasse III

## 3.4 Symbole auf dem Typenschild des Netzteils

Symbol	Bedeutung
	Schutzklasse II
	Verwendung nur in Innenräumen
	Polarität des Kleinspannungssteckers

## 4 Installation und Einrichten einer Internetverbindung

### 4.1 Montage- und Installationsvoraussetzungen prüfen

- ▶ Prüfen Sie:
  - WLAN-Signal vorhanden
  - Routing und Sicherheitsparameter im IP-Netzwerk: Ports 80, 123 und 443 freigegeben für ausgehende Verbindungen
  - Dynamische IP-Adressierung (DHCP) verfügbar

- Montageort und Verkabelung des Wi-Fi Gateways mit dem Wärmereizeuger ist nicht öffentlich zugänglich
- Internetanschluss für dauerhafte Internetkommunikation vorhanden
- WLAN-Router verfügt über eine aktivierte Firewall
- WLAN-Netzwerk ist verschlüsselt, siehe Technische Daten
- ggf. eBUS-Leitung zugänglich
- ggf. freie Steckdose vorhanden

## 4.2 Installationsschritte beachten

1. Beachten Sie die Installationsschritte in der Bildanleitung am Ende dieses Buches.
2. Stellen Sie sicher, dass alle weiteren Systemkomponenten, wie z. B. Regler, in Betrieb sind, wenn Sie das Wi-Fi Gateway einschalten.

**Bedingung:** Sie wollen das Produkt mit dem Internet verbinden.

- ▶ Halten Sie die Taste neben der LED drei bis zehn Sekunden lang gedrückt.
  - ◀ Das Produkt befindet sich nun für 15 Minuten im Koppelmodus.
- ▶ Für weitere Anweisungen folgen Sie der MiGo Link App.

**Bedingung:** Sie wollen das Produkt mit einem kompatiblen Funk-Raumthermostat verbinden.

- ▶ Drücken Sie die Taste neben der LED ein Mal kurz.
  - ◀ Das Produkt befindet sich nun für 3 Minuten im Koppelmodus.
- ▶ Drücken Sie innerhalb der 3 Minuten die Systemtaste des in Reichweite befindlichen Raumthermostats.

## 4.3 Bedeutung der Leuchtdiode (LED)

LED	Status	Bedeutung
grün	blinkend	Das Produkt startet.
blau	schnell blinkend	Das Produkt befindet sich im WLAN-Koppelmodus.
blau	leuchtend	Das Produkt ist mit dem Internet verbunden und betriebsbereit.
grün	leuchtend	Das Produkt ist betriebsbereit, aber nicht mit dem Internet verbunden.
blau	blinkend	Softwareaktualisierung des Produkts wird ausgeführt.
orange	langsam blinkend	Das Produkt befindet sich im Raumthermostat-Koppelmodus.
rot	leuchtend	Internetverbindung wurde getrennt/ Fehler.
lila	3-mal blinkend	Das Produkt wird über die Apple Home App identifiziert.

## 4.4 Datenschutz und Verbindung des Wi-Fi-Gateways mit dem Internet sowie Smart Home Lösungen von Drittanbietern

Für weiterführende Informationen zum Produkt und zum System können Sie die folgende Internetseite aufrufen:

- [www.migolink.com](http://www.migolink.com)

Den vollen Funktionsumfang des Produkts können Sie nur mit der MiGo Link App nutzen. Für die Installation der App müssen Sie die AGB und Datenschutzbestimmungen akzeptieren.

Wenn Sie das Produkt mit dem Internet verbinden, ohne die MiGo Link App zu nutzen, dann sendet das Produkt automatisch die folgenden technischen Daten an den Server des Herstellers:

- Daten zum Produkt (Serialnummer, Gerätetyp, Geräte-ID etc.)
- Daten zur Firmware (Firmwareversion, Updatestatus etc.)
- Daten zum Netzwerk (IP-Adresse, MAC-Adresse etc.)

Diese Daten werden ausschließlich zur Bereitstellung von erforderlichen Firmwareupdates verwendet. Detaillierte Informationen zur Datenverarbeitung finden Sie in den Datenschutzbestimmungen auf:

- [privacy.migolink.com](https://privacy.migolink.com)

Eine Internetverbindung ist Voraussetzung, um das Produkt mit einigen Smart Home Lösungen von Drittanbietern zu verbinden. Eine Liste der Partner finden Sie auf:

- [privacy.migolink.com](https://privacy.migolink.com)

Scannen Sie den QR-Code, um die Internetseite direkt aufzurufen.



Bei einer Nutzung des Produkts mit Smart Home Lösungen von Drittanbietern gelten auch die AGB und Datenschutzbestimmungen der Drittanbieter, hinsichtlich der Sammlung und Verarbeitung ihrer Daten. Der Hersteller des Produkts hat darauf keinen Einfluss und übernimmt dafür keine Verantwortung.

Weitere Informationen zur Nutzung des Produkts mit Apple Geräten:

Die Kommunikation zwischen iPhone, iPad, Apple Watch, HomePod, HomePod mini oder Mac und dem HomeKit-kompatiblen MiGo Link wird durch HomeKit-Technologie geschützt.

Die Verwendung des Works with Apple-Abzeichens bedeutet, dass das Produkt so entwickelt wurde, dass es mit der im Abzeichen genannten Technologie funktioniert, und dass es vom Entwickler zertifiziert wurde, die Leistungsstandards von Apple zu erfüllen. Apple ist nicht verant-

wortlich für den Betrieb des Produkts oder seine Konformität mit Sicherheits- und Regularungsstandards.

Apple, Apple Home, Apple Watch, HomeKit, HomePod, HomePod mini, iPad, iPad Air, iPhone und tvOS sind Marken von Apple Inc., eingetragen in den USA und anderen Ländern und Regionen.

## 4.5 Lizenzen abfragen

Dieses Produkt enthält Free and Open Source Software. Die entsprechenden Lizenzinformationen sind auf dem Wi-Fi Gateway gespeichert und können mit Hilfe der MiGo Link App angezeigt werden.

Den Quellcode können Sie gegen eine Bearbeitungsgebühr unter folgender Adresse anfordern:

[opensource@migolink.com](mailto:opensource@migolink.com)

Dieses Angebot gilt drei Jahre ab dem Kaufdatum, bzw. mindestens für den Zeitraum, in dem wir Support für das Wi-Fi Gateway anbieten.

## 5 Reparatur

### 5.1 Anschlusskabel austauschen

- ▶ Wenn Sie das Anschlusskabel austauschen, dann verwenden Sie ausschließlich das original Anschlusskabel vom Hersteller (Artikelnummer 0020299966 oder 0020299967).

### 5.2 Netzteil austauschen

- ▶ Wenn Sie das Netzteil austauschen, dann verwenden Sie ausschließlich das original Netzteil vom Hersteller (Artikelnummer 0020292010 oder 0020292011).

## 6 Außerbetriebnahme

1. Deaktivieren Sie das Produkt in der MiGo Link App.
2. Setzen Sie das Produkt auf die Werkseinstellungen zurück, indem Sie die Taste neben der LED mindestens 10 Sekunden lang gedrückt halten.
  - ◁ Die LED geht aus, sobald der Rücksetzvorgang startet.
  - ◁ Ihre Informationen und Einstellungen werden gelöscht.
  - ◁ Die Verbindung zu gekoppelten Funk-Raumthermostaten wird gelöscht.
3. Nehmen Sie das Produkt außer Betrieb.

## 7 Kundendienst

Die Kontaktdaten unseres Kundendiensts finden Sie auf der Rückseite, im Anhang oder auf unserer Website.

Keine Software ist perfekt, deshalb arbeiten wir für Sie stetig an weiteren Verbesserungen. Wenn Sie Hinweise auf eine Schwachstelle oder Sicherheitslücke finden, bitten wir um Nachricht an:

secure@migolink.com

## 8 Produktdaten gemäß der EU Verordnung Nr. 811/2013, 812/2013

Dieses Produkt kann abhängig von der Systemkonfiguration als witterungsgeführter Regler mit Raumaufschaltung arbeiten und beinhaltet darum den Korrekturfaktor der Reglertechnologiekategorie VI. Eine Abweichung der jahreszeitbedingten Raumheizungs-Effizienz ist je nach Systemkonfiguration möglich.

<b>Klasse des Temperaturreglers</b>	VI
<b>Beitrag zur jahreszeitbedingten Raumheizungs-Energieeffizienz <math>\eta_s</math></b>	4,0 %

## 9 Technische Daten

### Technische Daten Wi-Fi Gateway

<b>Bemessungsspannung</b>	5 ... 24 V ---
<b>Anforderung an die Spannungsversorgung *</b>	ES1 oder PS1 gemäß IEC 62368-1
<b>Durchschnittliche Leistungsaufnahme</b>	3 W
<b>Funkfrequenzbänder</b>	868,0 – 868,6 MHz, 869,4 – 869,65 MHz
<b>Funkfrequenzband WLAN</b>	2,4 GHz
<b>Funkfrequenzleistung bei 868,0 – 868,6 MHz (e.r.p. max.)</b>	6,6 dBm
<b>Funkfrequenzleistung bei 869,4 – 869,65 MHz (e.r.p. max.)</b>	6,9 dBm
<b>Funkfrequenzleistung WLAN (e.r.p. max.)</b>	17,5 dBm
<b>Kanäle WLAN</b>	1 – 13
<b>WLAN-Verschlüsselung</b>	WPA2-PSK, WPA3 personal
<b>IP-Zuweisung</b>	DHCP
<b>Maximale Umgebungstemperatur</b>	50 °C
<b>Kleinspannungsleitung (Busleitung) – Querschnitt</b>	≥ 0,75 mm <sup>2</sup>
<b>Höhe</b>	96 mm
<b>Breite</b>	122 mm
<b>Tiefe</b>	36 mm
<b>Schutzart</b>	IP 21
<b>Schutzklasse</b>	III
<b>Zulässiger Verschmutzungsgrad der Umgebung</b>	2





---

**Hinweis**

\* gilt für den Einsatz mit Anschlusskabel für den direkten Anschluss an den Wärmeerzeuger.

---

**Technische Daten Steckernetzteil**

<b>Bemessungsspannung</b>	120 ... 230 V <sub>AC</sub>
<b>Bemessungsstrom</b>	0,3 A
<b>Ausgangsgleichspannung</b>	5 V
<b>Ausgangsgleichstrom max.</b>	1 A
<b>Netzfrequenz</b>	50/60 Hz
<b>Schutzart</b>	IP 20
<b>Schutzklasse</b>	II
<b>Zulässiger Verschmutzungsgrad der Umgebung</b>	2

# Οδηγίες εγκατάστασης

## 1 Ασφάλεια

### 1.1 Προδιαγραφόμενη χρήση

Σε περίπτωση μη ενδεδειγμένης ή μη προβλεπόμενης χρήσης, μπορεί να προκληθούν αρνητικές επιδράσεις στο προϊόν και σε άλλες εμπράγματα αξίες.

Το προϊόν χρησιμοποιείται για τον έλεγχο της εγκατάστασης θέρμανσης. Η πύλη Wi-Fi συνδέεται μέσω WLAN με το δρομολογητή (Router) σας και δημιουργεί τη σύνδεση της εγκατάστασης θέρμανσης με το δίκτυο.

Η σύμφωνη με τους κανονισμούς χρήση περιλαμβάνει:

- την τήρηση των εσώκλειστων οδηγιών χρήσης, εγκατάστασης και συντήρησης του προϊόντος καθώς και όλων των περαιτέρω στοιχείων της εγκατάστασης
- την τοποθέτηση και εγκατάσταση σύμφωνα με την έγκριση του προϊόντος και του συστήματος
- την τήρηση όλων των αναφερόμενων προϋποθέσεων επιθεώρησης και συντήρησης.

Η χρήση σύμφωνα με τις προδιαγραφές περιλαμβάνει επίσης την εγκατάσταση σύμφωνα με την κατηγορία προστασίας IP.

Ο χειρισμός αυτού του προϊόντος μπορεί να πραγματοποιείται από παιδιά 8 ετών και άνω καθώς και από άτομα με περιορισμένες σωματικές, αισθητηριακές ή διανοητικές ικανότητες ή χωρίς εμπειρία και γνώσεις, εφόσον επιτηρούνται ή έχουν εκπαιδευτεί αναφορικά με την ασφαλή χρήση του προϊόντος και κατανοούν τους κινδύνους, που τυχόν προκύπτουν. Τα παιδιά δεν επιτρέπεται να παίζουν με το προϊόν. Ο καθαρισμός και η συντήρηση χρήστη δεν επιτρέπεται να πραγματοποιούνται από παιδιά χωρίς επιτήρηση.

Η χρήση του προϊόντος με τροφοδοτικό ή καλώδιο σύνδεσης διαφορετικό από το συμπεριλαμβανόμενο για την απευθείας σύνδεση στον καυστήρα αντιτίθεται στις προδιαγραφές.

Μια άλλη χρήση διαφορετική από την περιγραφόμενη στις παρούσες οδηγίες ή μια χρήση πέραν των εδώ περιγραφόμενων ισχύει ως μη προδιαγραφόμενη. Μη προδιαγραφόμενη είναι επίσης κάθε άμεση εμπορική και βιομηχανική χρήση.

### **Προσοχή!**

Κάθε καταχρηστική χρήση απαγορεύεται.

## 1.2 Κίνδυνος λόγω εσφαλμένου χειρισμού

Λόγω εσφαλμένου χειρισμού μπορεί να θέσετε σε κίνδυνο τον εαυτό σας και άλλους και να προκαλέσετε υλικές ζημιές.

- ▶ Διαβάσετε προσεκτικά τις υπάρχουσες οδηγίες και όλα τα συμπληρωματικά έγγραφα και κυρίως το κεφάλαιο "Ασφάλεια" και τις υποδείξεις προειδοποίησης.
- ▶ Πραγματοποιήστε ως ιδιοκτήτης μόνο τις ενέργειες, που αναφέρονται στις παρούσες οδηγίες και δεν επισημαίνονται με το σύμβολο .

## 1.3 Υποδείξεις ασφαλείας τροφοδοτικού

**Προϋπόθεση:** Το προϊόν εγκαθίσταται με το συμπεριλαμβανόμενο τροφοδοτικό.

- ▶ Χρησιμοποιήστε το τροφοδοτικό μόνο σε εσωτερικούς χώρους.
- ▶ Μη χρησιμοποιείτε το τροφοδοτικό σε περιοχές με υγρασία ή στη βροχή.
- ▶ Εάν το τροφοδοτικό παρουσιάζει εμφανείς ζημιές ή έχει υποστεί βλάβη, δεν επιτρέπεται η χρήση του.
- ▶ Διατηρήστε το τροφοδοτικό, τα επιμέρους εξαρτήματά του και τα υλικά συσκευασίας μακριά από παιδιά.

- ▶ Συνδέστε το τροφοδοτικό μόνο εάν η τάση δικτύου της πρίζας συμφωνεί με τα αντίστοιχα στοιχεία στην πινακίδα τύπου.
- ▶ Συνδέστε το τροφοδοτικό μόνο σε μια καλά προσβάσιμη πρίζα, έτσι ώστε σε περίπτωση βλάβης να μπορείτε να αποσυνδέσετε το τροφοδοτικό γρήγορα από το ηλεκτρικό δίκτυο.
- ▶ Το τροφοδοτικό θερμαίνεται κατά τη λειτουργία του. Μην καλύπτετε το τροφοδοτικό με αντικείμενα και φροντίστε για επαρκή αερισμό.
- ▶ Το εξωτερικό καλώδιο σύνδεσης του τροφοδοτικού δεν μπορεί να αντικατασταθεί. Εάν το καλώδιο σύνδεσης έχει υποστεί ζημιά, το τροφοδοτικό πρέπει να απορριφθεί.

## 1.4 -- Ασφάλεια / προδιαγραφές

Προσέξτε τις παρακάτω υποδείξεις, εάν απαιτείται η πραγματοποίηση εργασιών στον πίνακα ελέγχου του καυστήρα:

### 1.4.1 Κίνδυνος θανάτου λόγω ηλεκτροπληξίας

Όταν αγγίζετε στοιχεία που φέρουν τάση, υπάρχει κίνδυνος θανάτου λόγω ηλεκτροπληξίας.

Προτού διεξάγετε εργασίες στο προϊόν:

- ▶ Τραβήξτε το ρευματολήπτη.
- ▶ Ή θέστε το προϊόν εκτός τάσης, απενεργοποιώντας όλες τις τροφοδοσίες ρεύματος (ηλεκτρική διάταξη αποσύνδεσης με τουλάχιστον 3 mm άνοιγμα επαφής, π.χ. ασφάλεια ή διακόπτης προστασίας γραμμής).
- ▶ Ασφαλίστε έναντι επανενεργοποίησης.
- ▶ Περιμένετε τουλάχιστον 3 λεπτά, έως ότου εκφορτιστούν οι συμπυκνωτές.
- ▶ Ελέγξτε την απουσία τάσης.

#### **1.4.2 Κίνδυνος πρόκλησης υλικής ζημιάς λόγω παγετού**

- ▶ Το προϊόν δεν επιτρέπεται να εγκαθίσταται σε χώρους, που εκτίθενται σε παγετό.

#### **1.4.3 Κίνδυνος υλικής ζημιάς λόγω ακατάλληλων εργαλείων**

- ▶ Χρησιμοποιήστε κατάλληλα εργαλεία.

#### **1.4.4 Προδιαγραφές (Οδηγίες, νόμοι, πρότυπα)**

- ▶ Τηρείτε τις εθνικές προδιαγραφές, τα πρότυπα, τις οδηγίες, τους κανονισμούς και τους νόμους.

## 2 Υποδείξεις για την τεκμηρίωση

### 2.1 Προσέχετε τα συμπληρωματικά έγγραφα

- ▶ Λάβετε οπωσδήποτε υπόψη όλες τις οδηγίες χρήσης και εγκατάστασης, που συνοδεύουν τα στοιχεία της εγκατάστασης.
- ▶ Προσέξτε τις εξαρτώμενες από τη χώρα υποδείξεις στο παράρτημα Country Specifics.

### 2.2 Φύλαξη των εγγράφων

- ▶ Παραδίδετε αυτές τις οδηγίες καθώς και όλα τα συμπληρωματικά έγγραφα στον ιδιοκτήτη της εγκατάστασης.

### 2.3 Ισχύς των οδηγιών

Αυτές οι οδηγίες ισχύουν αποκλειστικά για:

Προϊόν	Κωδικός προϊόντος	Κωδικός εξαρτήματος πύλης Gateway
SR 940f	0010035735	0020292013
SR 940f	0010037345	0020292013

## 3 Περιγραφή προϊόντος

### 3.1 Σήμανση CE



Με τη σήμανση CE τεκμηριώνεται, ότι τα προϊόντα πληρούν σύμφωνα με τη δήλωση συμμόρφωσης τις βασικές απαιτήσεις των σχετικών οδηγιών.

Μετά του παρόντος, ο κατασκευαστής δηλώνει ότι ο τύπος του συστήματος ραδιοκυμάτων που περιγράφεται στις παρούσες οδηγίες αντιστοιχεί στην οδηγία 2014/53/ΕΕ. Το πλήρες κείμενο της δήλωσης συμμόρφωσης ΕΕ είναι διαθέσιμο στην παρακάτω διεύθυνση διαδικτύου: <http://www.vaillant-group.com/doc/doc-radio-equipment-directive/>.

### 3.2 Ανακύκλωση και απόρριψη



■ Εάν το προϊόν φέρει αυτό το σήμα, μετά από τη λήξη της διάρκειας χρήσης του δεν πρέπει να διατίθεται στα οικιακά απορρίμματα.

- ▶ Αντί αυτού παραδώστε το προϊόν σε ένα σημείο συγκέντρωσης για την ανακύκλωση ηλεκτρικών ή ηλεκτρονικών παλαιών συσκευών.

Για περισσότερες πληροφορίες σχετικά με το πού μπορείτε να παραδώσετε τις παλαιές ηλεκτρικές και ηλεκτρονικές συσκευές σας, απευθυνθείτε στη δημοτική ή στην κοινοτική διοίκηση της περιοχής σας ή στις επιχειρήσεις διάθεσης απορριμμάτων.

### 3.3 Σύμβολα στην πινακίδα τύπου

Σύμβολο	Σημασία
	Κατηγορία προστασίας III

### 3.4 Σύμβολα στην πινακίδα τύπου του τροφοδοτικού

Σύμβολο	Σημασία
	Κατηγορία προστασίας II
	Χρήση μόνο σε εσωτερικούς χώρους
	Πολικότητα του βύσματος χαμηλής τάσης

## 4 Εγκατάσταση και δημιουργία μιας σύνδεσης διαδικτύου

### 4.1 Έλεγχος προϋποθέσεων συναρμολόγησης και εγκατάστασης

- ▶ Ελέγξτε τα εξής:
  - Ύπαρξη σήματος WLAN
  - Δρομολόγηση και παράμετροι ασφαλείας στο δίκτυο IP: Θύρες 80, 123 και 443 απελευθερωμένες για εξερχόμενες συνδέσεις
  - Διαθεσιμότητα δυναμικής διευθυνσιοδότησης IP (DHCP)
  - Η θέση τοποθέτησης και η καλωδίωσης της πύλης Wi-Fi για τη σύνδεση με τον καυστήρα δεν είναι δημόσια προσβάσιμες
  - Ύπαρξη σύνδεσης διαδικτύου για μόνιμη διαδικτυακή επικοινωνία
  - Ο δρομολογητής WLAN διαθέτει ενεργοποιημένο Firewall
  - Το δίκτυο WLAN είναι κρυπτογραφημένο, βλέπε τεχνικά χαρακτηριστικά
  - Εάν απαιτείται, προσβασιμότητα του αγωγού ενεργειακού διαύλου eBUS
  - Εάν απαιτείται, ύπαρξη ελεύθερης πρίζας

### 4.2 Τήρηση των βημάτων εγκατάστασης

1. Τηρήστε τα βήματα εγκατάστασης στις εικονογραφημένες οδηγίες στο τέλος αυτού του βιβλίου.
2. Βεβαιωθείτε ότι όλα τα περαιτέρω βασικά στοιχεία του συστήματος, όπως π.χ. ο ελεγκτής, βρίσκονται σε λειτουργία, όταν ενεργοποιείτε την πύλη Wi-Fi.

**Προϋπόθεση:** Θέλετε να συνδέσετε το προϊόν με το διαδίκτυο.

- ▶ Κρατήστε το πλήκτρο δίπλα στη λυχνία LED πατημένο για τρία έως δέκα δευτερόλεπτα.

- ◁ Το προϊόν βρίσκεται τώρα για 15 λεπτά σε λειτουργία σύζευξης.
- ▶ Για περισσότερες οδηγίες, ακολουθήστε την εφαρμογή MiGo Link.

**Προϋπόθεση:** Θέλετε να συνδέσετε το προϊόν με έναν συμβατό θερμοστάτη χώρου ραδιοκυμάτων.

- ▶ Πιέστε μία φορά σύντομα το πλήκτρο δίπλα από τη λυχνία LED.
  - ◁ Το προϊόν βρίσκεται τώρα για 3 λεπτά σε λειτουργία σύζευξης.
- ▶ Πιέστε εντός των 3 λεπτών το πλήκτρο συστήματος του θερμοστάτη χώρου που βρίσκεται εντός εμβέλειας.

### 4.3 Σημασία της φωτοδιόδου (LED)

LED	Κατάσταση	Σημασία
Πράσινο	Αναβόσβημα	Το προϊόν εκκινείται.
Μπλε	Γρήγορο αναβόσβημα	Το προϊόν βρίσκεται σε λειτουργία σύζευξης WLAN.
Μπλε	Άναμμα	Το προϊόν είναι συνδεδεμένο με το διαδίκτυο και βρίσκεται σε ετοιμότητα λειτουργίας.
Πράσινο	Άναμμα	Το προϊόν βρίσκεται σε ετοιμότητα λειτουργίας, αλλά δεν είναι συνδεδεμένο με το διαδίκτυο.
Μπλε	Αναβόσβημα	Πραγματοποιείται ενημέρωση λογισμικού του προϊόντος.
Πορτοκαλί	Αργό αναβόσβημα	Το προϊόν βρίσκεται σε λειτουργία σύζευξης θερμοστάτη χώρου.
Κόκκινο	Άναμμα	Η σύνδεση διαδικτύου διακόπηκε / σφάλμα.
Λιλιά	Αναβόσβημα 3 φορές	Το προϊόν αναγνωρίζεται μέσω της εφαρμογής Apple Home.

## 4.4 Προστασία δεδομένων και σύνδεση της πύλης Wi-Fi με το διαδίκτυο καθώς και λύσεις Smart Home τρίτων παρόχων

Για περαιτέρω πληροφορίες σχετικά με το προϊόν και το σύστημα, μπορείτε να εμφανίσετε την παρακάτω σελίδα Internet:

– [www.migolink.com](http://www.migolink.com)

Το πλήρες φάσμα λειτουργιών του προϊόντος μπορεί να αξιοποιηθεί μόνο με την εφαρμογή MiGo Link. Για την εγκατάσταση της εφαρμογής, πρέπει να αποδεχθείτε τους γενικούς όρους συναλλαγών και τους κανονισμούς προστασίας δεδομένων.

Εάν συνδέσετε το προϊόν με το διαδίκτυο, χωρίς να χρησιμοποιήσετε την εφαρμογή MiGo Link, το προϊόν αποστέλλει αυτόματα τα παρακάτω τεχνικά στοιχεία στο διακομιστή του κατασκευαστή:

- Στοιχεία για το προϊόν (σειριακός αριθμός, τύπος συσκευής, ID συσκευής κ.λπ.)
- Στοιχεία για το Firmware (έκδοση Firmware, κατάσταση ενημέρωσης κ.λπ.)
- Στοιχεία για το δίκτυο (διεύθυνση IP, διεύθυνση MAC κ.λπ.)

Τα δεδομένα αυτά χρησιμοποιούνται αποκλειστικά για τη διάθεση των απαιτούμενων ενημερώσεων Firmware. Λεπτομερείς πληροφορίες για την επεξεργασία δεδομένων θα βρείτε στους κανονισμούς προστασίας δεδομένων, στην ηλεκτρονική διεύθυνση:

– [privacy.migolink.com](http://privacy.migolink.com)

Η σύνδεση διαδικτύου αποτελεί προϋπόθεση για τη σύνδεση του προϊόντος με ορισμένες λύσεις Smart Home τρίτων παρόχων. Μια λίστα των σχετικών συνεργατών θα βρείτε στην ηλεκτρονική διεύθυνση:

– [privacy.migolink.com](http://privacy.migolink.com)

Σαρώστε τον κωδικό QR, για να εμφανίσετε απευθείας τη σελίδα Internet.



Σε περίπτωση χρήσης του προϊόντος με λύσεις Smart Home τρίτων παρόχων, ισχύουν επίσης οι γενικοί όροι συναλλαγών και οι κανονισμοί προστασίας δεδομένων των τρίτων παρόχων, σε σχέση με τη συγκέντρωση και την επεξεργασία των δεδομένων σας. Ο κατασκευαστής του προϊόντος δεν έχει καμία επίδραση σε αυτό και δεν αναλαμβάνει καμία σχετική ευθύνη.

Περισσότερες πληροφορίες για τη χρήση του προϊόντος με συσκευές της Apple:

Η επικοινωνία ανάμεσα σε iPhone, iPad, Apple Watch, HomePod, HomePod mini ή Mac και στο συμβατό με το HomeKit MiGo Link προστατεύεται από την τεχνολογία HomeKit.

Η χρήση του σήματος Works with Apple σημαίνει ότι το προϊόν έχει εξελιχθεί κατά τέτοιο τρόπο, ώστε να λειτουργεί με την κατονομαζόμενη στο σήμα τεχνολογία, καθώς και ότι διαθέτει πιστοποίηση από τον σχεδιαστή του ότι πληροί τα πρότυπα απόδοσης της Apple. Η Apple δεν φέρει καμία ευθύνη για τη λειτουργία του προϊόντος ή τη συμβατικότητα του με τα πρότυπα ασφάλειας και ρύθμισης.

Τα Apple, Apple Home, Apple Watch, HomeKit, HomePod, HomePod mini, iPad, iPad Air, iPhone και tvOS αποτελούν καταχωρημένα στις ΗΠΑ και σε άλλες χώρες και περιοχές εμπορικά σήματα της Apple Inc..

## 4.5 Εξακρίβωση αδειών

Αυτό το προϊόν περιλαμβάνει λογισμικό Free και Open Source. Οι αντίστοιχες πληροφορίες άδειας είναι αποθηκευμένες στην πύλη Wi-Fi και μπορούν να εμφανιστούν με τη βοήθεια της εφαρμογής MiGo Link .

Ο πηγαίος κώδικας διατίθεται κατόπιν σχετικού αιτήματος και καταβολής ενός τέλους επεξεργασίας στην εξής ηλεκτρονική διεύθυνση:

Αυτή η προσφορά ισχύει για τρία έτη από την ημερομηνία αγοράς ή/και τουλάχιστον για το χρονικό διάστημα, κατά το οποίο παρέχουμε υποστήριξη για την πύλη Wi-Fi.

## 5 Επισκευές

### 5.1 Αντικατάσταση καλωδίου σύνδεσης

- ▶ Εάν αντικαταστήσετε το καλώδιο σύνδεσης, χρησιμοποιήστε αποκλειστικά το γνήσιο καλώδιο σύνδεσης από τον κατασκευαστή (κωδικός προϊόντος 0020299966 ή 0020299967).

### 5.2 Αντικατάσταση τροφοδοτικού

- ▶ Εάν αντικαταστήσετε το τροφοδοτικό, χρησιμοποιήστε αποκλειστικά το γνήσιο τροφοδοτικό από τον κατασκευαστή (κωδικός προϊόντος 0020292010 ή 0020292011).

## 6 Θέση εκτός λειτουργίας

1. Απενεργοποιήστε το προϊόν στην εφαρμογή MiGo Link.
2. Πραγματοποιήστε επαναφορά του προϊόντος στις εργοστασιακές ρυθμίσεις, κρατώντας πατημένο το πλήκτρο δίπλα από τη λυχνία LED για τουλάχιστον 10 δευτερόλεπτα.
  - < Η λυχνία LED σβήνει, μόλις εκκινήθει η διαδικασία επαναφοράς.
  - < Οι πληροφορίες και οι ρυθμίσεις σας διαγράφονται.
  - < Η σύνδεση με τους συνδεδεμένους θερμοστάτες χώρου ραδιοκυμάτων διαγράφεται.
3. Θέστε εκτός λειτουργίας το προϊόν.

## 7 Τμήμα εξυπηρέτησης Πελατών

Τα στοιχεία επικοινωνίας του τμήματος εξυπηρέτησης πελατών της εταιρείας μας θα τα βρείτε στην πίσω πλευρά, στο παράρτημα ή στον ιστότοπό μας.

Κανένα λογισμικό δεν είναι τέλειο και για αυτό το λόγο εργαζόμαστε αδιάκοπα για την περαιτέρω βελτίωσή του. Εάν έχετε κάποιες υποδείξεις για ένα αδύναμο σημείο ή εντοπίσετε κάποιο κενό ασφαλείας, παρακαλούμε ενημερώστε μας στην ηλεκτρονική διεύθυνση:

secure@migolink.com

## 8 Δεδομένα προϊόντος σύμφωνα με τον κανονισμό ΕΕ αρ. 811/2013, 812/2013

Αυτό το προϊόν μπορεί να λειτουργήσει, ανάλογα με τη διαμόρφωση συστήματος, ως ελεγκτής ελεγχόμενος βάσει εξωτερικής θερμοκρασίας με κύκλωμα ελέγχου θέρμανσης χώρου και περιλαμβάνει για αυτό το λόγο το συντελεστή διόρθωσης της τάξης τεχνολογίας ελεγκτών VI. Υπάρχει πιθανότητα απόκλισης της εποχικής απόδοσης θέρμανσης χώρου, ανάλογα με τη διαμόρφωση του συστήματος.

Κλάση του ελεγκτή θερμοκρασίας	VI
Μερίδιο στην εποχιακή ενεργειακή απόδοση θέρμανσης χώρου ης	4,0 %

## 9 Τεχνικά χαρακτηριστικά

### Τεχνικά χαρακτηριστικά πύλης Wi-Fi

Ονομαστική τάση	5 ... 24 V ---
Απαίτηση από την τροφοδοσία τάξης *	ES1 ή PS1 σύμφωνα με το IEC 62368-1
Μέση κατανάλωση ισχύος	3 W



Ζώνες ραδιοσυχνοτήτων	868,0 – 868,6 MHz, 869,4 – 869,65 MHz
Ζώνη ραδιοσυχνοτήτων WLAN	2,4 GHz
Ισχύς ραδιοσυχνοτήτων στα 868,0 – 868,6 MHz (ε.ρ.ρ. μέγ.)	6,6 dBm
Ισχύς ραδιοσυχνοτήτων στα 869,4 – 869,65 MHz (ε.ρ.ρ. μέγ.)	6,9 dBm
Ισχύς ραδιοσυχνοτήτων WLAN (ε.ρ.ρ. μέγ.)	17,5 dBm
Κανάλια WLAN	1 – 13
Κρυπτογράφηση WLAN	WPA2-PSK, WPA3 personal
Αντιστοίχιση IP	DHCP
Μέγιστη θερμοκρασία περιβάλλοντος	50 °C
Γραμμή χαμηλής τάσης ασφαλείας (αγωγός διαύλου) – Διατομή	≥ 0,75 mm <sup>2</sup>
Ύψος	96 mm
Πλάτος	122 mm
Βάθος	36 mm
Τύπος προστασίας	IP 21
Κατηγορία προστασίας	III
Επιτρεπόμενος βαθμός ρύπανσης του περιβάλλοντος	2

Κατηγορία προστασίας	II
Επιτρεπόμενος βαθμός ρύπανσης του περιβάλλοντος	2



### Υπόδειξη

\* Ισχύει για τη χρήση με καλώδιο σύνδεσης για την απευθείας σύνδεση στον καυστήρα.

### Τεχνικά χαρακτηριστικά τροφοδοτικού βύσματος

Ονομαστική τάση	120 ... 230 V <sub>AC</sub>
Ονομαστικό ρεύμα	0,3 A
Συνεχής τάση εξόδου	5 V
Μέγ. συνεχές ρεύμα εξόδου	1 A
Συχνότητα δικτύου	50/60 Hz
Τύπος προστασίας	IP 20

# Instrucciones de instalación

## 1 Seguridad

### 1.1 Utilización adecuada

Su uso incorrecto o utilización inadecuada puede provocar daños en el producto u otros bienes materiales.

El producto sirve para controlar su instalación de calefacción. El gateway Wi-Fi se conecta con su router a través de WLAN y establece una conexión de la instalación de calefacción con Internet.

La utilización adecuada implica:

- Tenga en cuenta las instrucciones de funcionamiento, instalación y mantenimiento del producto y de todos los demás componentes de la instalación
- Realizar la instalación y el montaje conforme a la homologación del producto y del sistema.
- Cumplir todas las condiciones de revisión y mantenimiento recogidas en las instrucciones.

La utilización adecuada implica, además, realizar la instalación conforme al tipo de protección IP.

Este producto puede ser utilizado por niños a partir de 8 años, así como por personas con capacidades físicas, sensoriales o mentales disminuidas o con falta de experiencia y conocimientos, si son vigilados o han sido instruidos respecto al uso seguro del producto y comprenden los peligros derivados del mismo. No deje que los niños jueguen con el producto. No permita que los niños efectúen la limpieza y el mantenimiento sin vigilancia.

No está permitida la conexión directa del producto al generador de calor con una fuente de alimentación distinta a la suministrada o el cable de conexión.

Una utilización que no se corresponda con o que vaya más allá de lo descrito en las presentes instrucciones se considera inadecuada. También se considera inadecuada cualquier utilización directamente comercial o industrial.

### **¡Atención!**

Se prohíbe todo uso abusivo del producto.

## 1.2 Peligro por un uso incorrecto

El uso incorrecto puede poner en peligro tanto a usted como a otras personas y ocasionar daños materiales.

- ▶ Lea atentamente las presentes instrucciones y toda la documentación adicional, especialmente el capítulo "Seguridad" y las notas de advertencia.
- ▶ Como usuario, realice solo aquellas operaciones a las que se refieren las presentes instrucciones y que no están marcadas con el símbolo .

## 1.3 Nota de advertencia sobre seguridad de la fuente de alimentación

**Condición:** El producto se instala con la fuente de alimentación suministrada.

- ▶ Utilice la fuente de alimentación solo en interiores.
- ▶ No utilice la fuente de alimentación en áreas húmedas o bajo la lluvia.
- ▶ No utilice la fuente de alimentación si presenta daños visibles o está defectuosa.
- ▶ Mantenga la fuente de alimentación, sus componentes y el material de embalaje fuera del alcance de los niños.

- ▶ Conecte la fuente de alimentación únicamente cuando la tensión de red de la toma de corriente coincida con la indicada en la placa de características.
- ▶ Conecte la fuente de alimentación únicamente a una toma de corriente de fácil acceso para poder desconectarla rápidamente en caso de avería.
- ▶ La fuente de alimentación se calienta durante el funcionamiento. No cubra la fuente de alimentación con objetos y procure una ventilación suficiente.
- ▶ El cable de conexión exterior de la fuente de alimentación no puede reemplazarse. Si el cable de conexión está dañado, deseche la fuente de alimentación.



## 1.4 -- Seguridad/normativa

Observe las siguientes indicaciones cuando sea necesario trabajar en la caja de la electrónica del generador de calor:

### 1.4.1 Peligro de muerte por electrocución

Si toca los componentes conductores de tensión, existe peligro de descarga eléctrica.

Antes de realizar cualquier trabajo en el producto:

- 
- 
- ▶ Retire el enchufe de red.
  - ▶ O deje el producto sin tensión desconectando todos los suministros de corriente (dispositivo de separación eléctrica con una abertura de contacto de al menos 3 mm, p. ej., fusibles o disyuntores).
  - ▶ Asegúrelo para impedir que se pueda conectar accidentalmente.
  - ▶ Espere al menos 3 min hasta que los condensadores se hayan descargado.
  - ▶ Verifique que no hay tensión.

#### **1.4.2 Riesgo de daños materiales causados por heladas**

- ▶ No instale el producto en estancias con riesgo de heladas.

#### **1.4.3 Riesgo de daños materiales por el uso de herramientas inadecuadas**

- ▶ Utilice la herramienta apropiada.

#### **1.4.4 Disposiciones (directivas, leyes, normas)**

- ▶ Observe las disposiciones, normas, directivas, ordenanzas y leyes nacionales.

## 2 Observaciones sobre la documentación

### 2.1 Consulta de la documentación adicional

- ▶ Tenga en cuenta sin excepción todos los manuales de uso e instalación que acompañan a los componentes de la instalación.
- ▶ Tenga en cuenta las indicaciones específicas de cada país incluidas en el anexo Country Specifics.

### 2.2 Conservación de la documentación

- ▶ Entregue estas instrucciones y toda la documentación de validez paralela al usuario de la instalación.

### 2.3 Validez de las instrucciones

Estas instrucciones son válidas únicamente para:

Producto	Referencia del artículo	Número de pieza del gateway
SR 940f	0010035735	0020292013
SR 940f	0010037345	0020292013

## 3 Descripción del producto

### 3.1 Homologación CE



Con el distintivo CE se certifica que los productos cumplen los requisitos básicos de las directivas aplicables conforme figura en la declaración de conformidad.

Por la presente, el fabricante declara que el tipo de instalación radioeléctrica descrita en las presentes instrucciones cumple con la directiva 2014/53/CE. El texto íntegro de la declaración de conformidad de la UE está disponible bajo el siguiente link: [http://www.vaillant-](http://www.vaillant-group.com/doc/doc-radio-equipment-directive/)

[group.com/doc/doc-radio-equipment-directive/](http://www.vaillant-group.com/doc/doc-radio-equipment-directive/).

### 3.2 Reciclaje y eliminación



- ▶ Si el producto está identificado con este símbolo, no debe tirarse a la basura doméstica una vez finalizada su vida útil.
- ▶ En lugar de ello, hágalo llegar a un punto de recogida de residuos con reciclaje de aparatos eléctricos o electrónicos usados.

Si precisa más información sobre dónde depositar los aparatos eléctricos y electrónicos, consulte a las autoridades municipales o a la empresa de eliminación de residuos de la zona.

### 3.3 Símbolos en la placa de características

Símbolo	Significado
	Clase de protección III

### 3.4 Símbolos situados en la placa de características de la fuente de alimentación

Símbolo	Significado
	Clase de protección II
	Uso solo en interiores
	Polaridad del conector de tensión baja

## 4 Instalación y configuración de una conexión a Internet

### 4.1 Comprobar los requisitos de montaje e instalación

- ▶ Compruebe lo siguiente:
  - Hay señal WLAN
  - Parámetros de enrutamiento y seguridad en la red IP: puertos 80, 123 y 443 habilitados para las conexiones salientes
  - Dirección IP dinámica (DHCP) (DHCP) disponible
  - El lugar de instalación y el cableado del gateway Wi-Fi con el generador de calor no son accesibles públicamente
  - Conexión a Internet para una comunicación de Internet duradera existente
  - Router WLAN cuenta con un cortafuegos activado
  - La red WLAN está cifrada, véanse los datos técnicos
  - Dado el caso, cable eBUS accesible
  - Dado el caso, toma de corriente libre disponible

### 4.2 Observe los pasos de instalación

1. Tenga en cuenta los pasos de montaje de las imágenes al final de este libro.
2. Asegúrese de que todos los demás componentes del sistema, como por ejemplo los dispositivos de gestión, están en funcionamiento cuando habilita el gateway Wi-Fi.

**Condición:** Desea conectar el producto a Internet.

- ▶ Mantenga pulsada la tecla situada junto al LED de tres a diez segundos.
  - ◁ El producto se encuentra en modo de conexión durante 15 minutos.
- ▶ Para más instrucciones, siga lo indicado en la aplicación MiGo Link.

**Condición:** Desea conectar el producto a un termostato de ambiente inalámbrico compatible.

- ▶ Pulse una vez brevemente la tecla situada junto al LED.
  - ◁ El producto se encuentra en modo de conexión durante 3 minutos.
- ▶ Durante esos 3 minutos, pulse la tecla de sistema del termostato de ambiente que se encuentra al alcance.

### 4.3 Significado del diodo luminoso (LED)

LED	Estado	Significado
verde	intermitente	El producto arranca.
azul	parpadea rápidamente	El producto se encuentra en el modo de conexión WLAN.
azul	iluminado	El producto está conectado a Internet y operativo.
verde	iluminado	El producto está operativo, pero no está conectado a Internet.
azul	intermitente	Se ejecuta la actualización del software del producto.
naranja	parpadea lentamente	El producto se encuentra en el modo de conexión termostato de ambiente.
rojo	iluminado	Se ha desconectado la conexión a Internet / Error de conexión a Internet.
lila	parpadea 3 veces	El producto se identifica a través de la aplicación Apple Home.

## 4.4 Protección de datos y conexión del gateway Wi-Fi a Internet y a soluciones Smart Home de terceros

Para más información sobre el producto y el sistema, consulte la siguiente página de Internet:

– [www.migolink.com](http://www.migolink.com)

Solo se puede utilizar toda la gama de funciones del producto con la aplicación MiGo Link. Para instalar la aplicación, debe aceptar los términos y condiciones y la política de privacidad de datos.

Si conecta el producto a Internet sin utilizar la aplicación MiGo Link, el producto envía automáticamente los siguientes datos técnicos al servidor del fabricante:

- Datos del producto (número de serie, modelo del aparato, ID del aparato, etc.)
- Datos del firmware (versión del firmware, estado de actualización, etc.)
- Datos de la red (dirección IP, dirección MAC, etc.)

Estos datos se utilizan exclusivamente para prestar las actualizaciones de firmware necesarias. Puede encontrar información detallada sobre el tratamiento de datos en la política de privacidad de datos:

– [privacy.migolink.com](http://privacy.migolink.com)

Se necesita una conexión a Internet para conectar el producto a algunas soluciones Smart Home de terceros. Puede encontrar una lista de socios en:

– [privacy.migolink.com](http://privacy.migolink.com)

Escanee el código QR para acceder directamente a la página web.



Cuando se utiliza el producto con soluciones Smart Home de terceros, también se aplican los términos y condiciones y la política de privacidad de datos de dichos terceros con respecto a la recopilación y pro-

cesamiento de sus datos. El fabricante del producto no se involucra y no se responsabiliza en este caso.

Más información sobre el uso del producto con dispositivos Apple:

La comunicación entre iPhone, iPad, Apple Watch, HomePod, HomePod mini o Mac y el MiGo Link compatible con HomeKit es soportada por la tecnología HomeKit.

La placa de Works with Apple señala que el producto se ha desarrollado de forma que funcione con la tecnología que indica y que han sido certificados por el desarrollador para cumplir los estándares de rendimiento de Apple. Apple no es responsable del funcionamiento del producto ni de su conformidad con los estándares de seguridad y regulación.

Apple, Apple Home, Apple Watch, HomeKit, HomePod, HomePod mini, iPad, iPad Air, iPhone y tvOS son marcas de Apple Inc., introducidas en EE. UU. y otros países y regiones.

## 4.5 Solicitar licencias

Este producto contiene software libre y de código abierto. La información de la licencia correspondiente está almacenada en el gateway Wi-Fi y se puede mostrar con ayuda de la aplicación MiGo Link .

Puede solicitar el código fuente a cambio de una tasa de tramitación en la siguiente dirección:

[opensource@migolink.com](mailto:opensource@migolink.com)

Esta oferta es válida durante tres años a partir de la fecha de compra, o al menos durante el periodo en que ofrecemos asistencia para el gateway Wi-Fi.

## 5 Reparación

### 5.1 Sustitución del cable de conexión

- ▶ Al sustituir el cable de conexión, utilice exclusivamente un cable de conexión original del fabricante (referencia del artículo 0020299966 o 0020299967).

### 5.2 Sustituir la fuente de alimentación

- ▶ Si tiene que sustituir la fuente de alimentación, sustitúyala exclusivamente por una fuente de alimentación original del fabricante (referencia del artículo 0020292010 o 0020292011).

## 6 Puesta fuera de servicio

1. Desactive el producto en la aplicación MiGo Link.
2. Restablezca los ajustes de fábrica del producto manteniendo pulsada la tecla situada junto al LED durante al menos 10 segundos.
  - ◁ El LED se apaga en cuanto comienza el reinicio.
  - ◁ Su información y configuración se eliminarán.
  - ◁ La conexión con los termostatos de ambiente inalámbricos vinculados se eliminará.
3. Ponga el producto fuera de servicio.

## 7 Servicio de Asistencia Técnica

Los datos de contacto de nuestro Servicio de Asistencia Técnica se encuentran al dorso, en el anexo o en nuestro sitio web. Ningún software es perfecto, por lo que trabajamos constantemente para que pueda disfrutar de mejoras adicionales. Si se notifica un defecto o un fallo de seguridad, deberá comunicarse a la dirección:

## 8 Datos del producto según la ordenanza de la UE n.º 811/2013, 812/2013

En función de la configuración del sistema, este producto puede funcionar como regulador controlado por sonda exterior con control de temperatura ambiente, por lo que incluye el factor de corrección de clase tecnológica VI para reguladores. En función de la configuración del sistema, es posible que se produzcan divergencias en la eficiencia energética estacional para calefacción.

<b>Clase del regulador de temperatura</b>	VI
<b>Contribución a la eficiencia energética estacional de calefacción <math>\eta_s</math></b>	4,0 %

## 9 Datos técnicos

### Datos técnicos del gateway Wi-Fi

<b>Tensión asignada</b>	5 ... 24 V ---
<b>Requisito del suministro de tensión *</b>	ES1 o PS1 según IEC 62368-1
<b>Entrada de alimentación media</b>	3 W
<b>Bandas de radiofrecuencia</b>	868,0 – 868,6 MHz, 869,4 – 869,65 MHz
<b>Banda de radiofrecuencia WLAN</b>	2,4 GHz
<b>Potencia de la radiofrecuencia a 868,0 – 868,6 MHz (e.r.p. máx.)</b>	6,6 dBm
<b>Potencia de la radiofrecuencia a 869,4 – 869,65 MHz (e.r.p. máx.)</b>	6,9 dBm
<b>Potencia de la radiofrecuencia WLAN (e.r.p. máx.)</b>	17,5 dBm
<b>Canales WLAN</b>	1 – 13



<b>Cifrado WLAN</b>	WPA2-PSK, WPA3 personal
<b>Asignación IP</b>	DHCP
<b>Máxima temperatura ambiente</b>	50 °C
<b>Cable de baja tensión (línea de bus): transversal</b>	≥ 0,75 mm <sup>2</sup>
<b>Altura</b>	96 mm
<b>Longitud</b>	122 mm
<b>Profundidad</b>	36 mm
<b>Tipo de protección</b>	IP 21
<b>Clase de protección</b>	III
<b>Nivel de suciedad auto- rizado</b>	2



### Indicación

\* Se aplica al uso con cable de conexión para la conexión directa al generador de calor.

### Datos técnicos fuente de alimentación

<b>Tensión asignada</b>	120 ... 230 V <sub>CA</sub>
<b>Corriente asignada</b>	0,3 A
<b>Tensión continua de salida</b>	5 V
<b>Corriente continua máx. de salida</b>	1 A
<b>Frecuencia de red</b>	50/60 Hz
<b>Tipo de protección</b>	IP 20
<b>Clase de protección</b>	II
<b>Nivel de suciedad auto- rizado</b>	2

# Notice d'installation

## 1 Sécurité

### 1.1 Utilisation conforme

Toute utilisation incorrecte ou non conforme risque d'endommager le produit et d'autres biens matériels.

Le produit sert à commander l'installation de chauffage. La passerelle Wi-Fi est reliée au routeur en Wi-Fi. Elle sert à connecter l'installation de chauffage à Internet.

L'utilisation conforme du produit suppose :

- le respect des notices d'utilisation, d'installation et de maintenance du produit ainsi que des autres composants de l'installation
- une installation et un montage conformes aux critères d'homologation du produit et du système
- le respect de toutes les conditions d'inspection et de maintenance qui figurent dans les notices.

L'utilisation conforme de l'appareil suppose, en outre, une installation conforme à l'indice de protection IP.

Ce produit peut être utilisé par des enfants âgés d'au moins 8 ans ainsi que des personnes qui ne sont pas en pleine pos-

session de leurs capacités physiques, sensorielles ou mentales, ou encore qui manquent d'expérience ou de connaissances, à condition qu'elles aient été formées pour utiliser le produit en toute sécurité, qu'elles comprennent les risques encourus ou qu'elles soient correctement encadrées. Les enfants ne doivent pas jouer avec ce produit. Le nettoyage et l'entretien courant ne doivent surtout pas être effectués par des enfants sans surveillance.

L'utilisation du produit avec un module d'alimentation autre que celui fourni ou avec un câble de raccordement direct au générateur de chaleur sera considérée comme non conforme à l'usage.

Toute utilisation autre que celle décrite dans la présente notice ou au-delà du cadre stipulé dans la notice sera considérée comme non conforme. Toute utilisation directement commerciale et industrielle sera également considérée comme non conforme.

### **Attention !**

Toute utilisation abusive est interdite.

## 1.2 Danger en cas d'erreur de manipulation

Toute erreur de manipulation présente un danger pour vous-même, pour des tiers et peut aussi provoquer des dommages matériels.

- ▶ Lisez soigneusement la présente notice et l'ensemble des documents complémentaires applicables, et tout particulièrement le chapitre « Sécurité » et les avertissements.
- ▶ En votre qualité d'utilisateur, vous n'êtes autorisé à effectuer que les tâches abordées dans la présente notice qui ne sont pas repérées par le symbole .

## 1.3 Avertissements de sécurité relatifs au module d'alimentation

**Condition:** Le produit est installé avec l'alimentation électrique fournie.

- ▶ Utilisez le module d'alimentation exclusivement à l'intérieur.
- ▶ N'utilisez pas le module d'alimentation dans des zones humides ou sous la pluie.
- ▶ Si le module d'alimentation est visiblement endommagé ou défectueux, vous ne devez pas l'utiliser.

- ▶ Tenez le module d'alimentation, ses pièces constitutives et tout le matériel d'emballage à distance des enfants.
- ▶ Ne raccordez pas le module d'alimentation sans vous être assuré que la tension secteur de la prise correspond aux informations de la plaque signalétique.
- ▶ Branchez le module d'alimentation sur une prise accessible, afin de pouvoir le débrancher rapidement du réseau électrique en cas de problème.
- ▶ Le module d'alimentation monte en température en cours de fonctionnement. Ne couvrez pas le module d'alimentation avec un quelconque objet et veillez à ce que son environnement immédiat doit suffisamment ventilé.
- ▶ Le câble de raccordement extérieur du module d'alimentation ne peut pas être remplacé. Si le câble de raccordement est endommagé, le module d'alimentation est inutilisable.

## 1.4 --

### Sécurité/prescriptions

Conformez-vous aux consignes suivantes si vous êtes amené à intervenir sur le boîtier électrique du générateur de chaleur :

#### 1.4.1 Danger de mort par électrocution

Si vous touchez les composants conducteurs, vous vous exposez à une électrocution mortelle.

Avant d'intervenir sur le produit :

- ▶ Débranchez la fiche de secteur.
- ▶ Vous pouvez aussi mettre le produit hors tension en coupant toutes les sources d'alimentation électrique (séparateur électrique avec un intervalle de coupure d'au moins 3 mm, par ex. fusible ou disjoncteur de protection).
- ▶ Sécurisez l'appareil pour éviter toute remise sous tension.
- ▶ Attendez au moins 3 min, pour que les condensateurs se déchargent.
- ▶ Vérifiez que le système est bien hors tension.

#### 1.4.2 Risque de dommages matériels sous l'effet du gel

- ▶ N'installez pas le produit dans une pièce exposée à un risque de gel.

#### 1.4.3 Risque de dommages matériels en cas d'outillage inadapté

- ▶ Servez-vous d'un outil approprié.

#### 1.4.4 Prescriptions (directives, lois, normes)

- ▶ Veuillez respecter les prescriptions, normes, directives, décrets et lois en vigueur dans le pays.

## 2 Remarques relatives à la documentation

### 2.1 Respect des documents complémentaires applicables

- ▶ Conformez-vous impérativement à toutes les notices d'utilisation et d'installation qui accompagnent les composants de l'installation.
- ▶ Tenez compte des consignes spécifiques au pays qui figurent dans l'annexe Country Specifics.

### 2.2 Conservation des documents

- ▶ Remettez cette notice et l'ensemble des documents complémentaires applicables à l'utilisateur.

### 2.3 Validité de la notice

Cette notice s'applique exclusivement aux modèles suivants :

Produit	Référence d'article	Numéro de la passerelle
SR 940f	0010035735	0020292013
SR 940f	0010037345	0020292013

## 3 Description du produit

### 3.1 Marquage CE



Le marquage CE atteste que les produits satisfont aux exigences de base des directives applicables conformément à la déclaration de conformité.

Le fabricant atteste que le type d'installation de radiocommunication décrit dans la présente notice est conforme à la directive 2014/53/UE. Le texte de la déclaration de conformité CE figure dans son intégralité à l'adresse Internet suivante : <http://www.vaillant-group.com/doc/doc-radio-equipment-directive/>

### 3.2 Recyclage et mise au rebut



Si le produit porte ce symbole, cela signifie qu'il ne doit pas être jeté avec les déchets ménagers lorsqu'il n'est plus utilisable.

- ▶ Ce produit doit être remis à un point de collecte pour le recyclage des appareils électriques ou électroniques.

Pour obtenir de plus amples informations sur les points de collecte des appareils électriques et électroniques, adressez-vous à votre commune, votre communauté d'agglomération ou à votre entreprise de collecte des déchets.

### 3.3 Symboles figurant sur la plaque signalétique

Symbole	Signification
	Classe de protection III

### 3.4 Symboles sur la plaque signalétique du module d'alimentation

Symbole	Signification
	Indice de protection II
	Usage intérieur uniquement
	Polarité du connecteur basse tension

## 4 Installation et configuration d'une connexion Internet

### 4.1 Contrôle des conditions de montage et d'installation

- ▶ Vérifiez que :
  - Signal Wi-Fi présent
  - Routage et paramètres de sécurité du réseau IP : ports 80, 123 et 443 autorisés pour les connexions sortantes
  - Adressage IP dynamique (DHCP) disponible
  - Local d'installation et câblage de la passerelle Wi-Fi avec le générateur de chaleur non accessibles librement
  - Connexion Internet de communication permanente disponible
  - Routeur Wi-Fi équipé d'un pare-feu activé
  - Réseau Wi-Fi crypté , voir caractéristiques techniques
  - Ligne éventuellement eBUS accessible
  - Prise libre éventuellement disponible

### 4.2 Respect des étapes d'installation

1. Tenez compte des étapes d'installation de la notice illustrée à la fin de ce livret.
2. Vérifiez que tous les autres composants du système, comme le régulateur, sont en fonctionnement au moment où vous mettez la passerelle Wi-Fi sous tension.

**Condition:** Vous voulez connecter le produit à Internet.

- ▶ Maintenez la touche située à côté de la DEL enfoncée pendant trois à dix secondes.
  - ◁ Le produit bascule alors en mode d'appairage pour une durée de 15 minutes.

- ▶ Pour des consignes supplémentaires, reportez-vous à l'application MiGo Link.

**Condition:** Vous voulez connecter le produit à un thermostat d'ambiance sans fil compatible.

- ▶ Appuyez brièvement une fois sur la touche à côté de la DEL.
  - ◁ Le produit bascule alors en mode d'appairage pour une durée de 3 minutes.
- ▶ Appuyez sur la touche système du thermostat d'ambiance situé à portée dans un délai de 3 minutes.

### 4.3 Signification de la diode électroluminescente (DEL)

LED	État actuel	Signification
vert	Clignotante	Le produit se met en marche.
bleu	Signal clignotant rapide	Le produit est en mode d'appairage Wi-Fi.
bleu	allumée	Le produit est connecté à Internet et opérationnel.
vert	allumée	Le produit est opérationnel, mais il n'est pas connecté à Internet.
bleu	Clignotante	Mise à jour du logiciel du produit en cours.
orange	Signal clignotant lent	Le produit est en mode d'appairage avec le thermostat d'ambiance.
rouge	allumée	La connexion Internet a été coupée/il y a un défaut.
Violet	Signal clignotant 3 fois	Le produit est identifié avec l'application Apple Home.

#### 4.4 Protection des données et raccordement de la passerelle Wi-Fi à Internet et à des solutions domotiques Smart Home tierces

Pour de plus amples informations sur le produit et le système, rendez-vous sur le site Internet suivant :

– [www.migolink.com](http://www.migolink.com)

Pour bénéficier de l'ensemble des fonctionnalités du produit, il faut l'application MiGo Link. Pour installer l'application, vous devez accepter les conditions générales et la politique de confidentialité.

Si vous connectez le produit à Internet sans l'application MiGo Link, le produit envoie automatiquement les caractéristiques techniques suivantes au serveur du fabricant :

- Données relatives au produit (numéro de série, type de l'appareil, ID de l'appareil, etc.)
- Données concernant le microprogramme (version et état de mise à jour du firmware, etc.)
- Données concernant le réseau (adresse IP, adresse MAC, etc.)

Ces données servent exclusivement à fournir les mises à jour obligatoires du microprogramme. Vous trouverez des informations plus détaillées sur le traitement informatique dans la politique de confidentialité :

– [privacy.migolink.com](http://privacy.migolink.com)

Une connexion Internet est indispensable pour connecter le produit à certaines solutions domotiques Smart Home tierces. Vous trouverez la liste des partenaires ici :

– [privacy.migolink.com](http://privacy.migolink.com)

Scannez le code QR pour accéder directement au site Internet.



Si vous utilisez le produit avec des solutions domotiques Smart Home tierces, les conditions générales et la politique de confidentialité de ces tiers s'appliquent également pour ce qui est de la collecte et du traitement de vos données. Le fabricant du produit n'est pas compétent en la matière et décline donc toute responsabilité.

Informations complémentaires concernant l'utilisation du produit avec les appareils Apple :

La communication entre l'iPhone , l'iPad, l'Apple Watch, le HomePod, le HomePod mini ou le Mac et le MiGo Link compatible HomeKit est protégée par la technologie HomeKit.

L'icône Works with Apple indique que le produit a été spécialement étudié pour être compatible avec la technologie évoquée, mais aussi que le fabricant certifie qu'il est conforme aux standards de performances Apple. Apple n'est aucunement responsable du fonctionnement du produit ou de sa conformité aux standards de sécurité et de régulation.

Apple, Apple Home, Apple Watch, HomeKit, HomePod, HomePod mini, iPad, iPad Air, iPhone et tvOS sont des marques d'Apple Inc. déposées aux États-Unis ainsi que dans d'autres pays et régions du monde.

#### 4.5 Demande de licence

Ce produit renferme un logiciel gratuit en open source. Les informations de licence correspondantes sont enregistrées sur la passerelle Wi-Fi et peuvent être consultées avec l'application MiGo Link .

Vous pouvez vous procurer le code source à l'adresse suivante, moyennant des frais de traitement :

[opensource@migolink.com](mailto:opensource@migolink.com)

Cette offre est valable pour une durée de trois ans à compter de la date d'achat, et au moins aussi longtemps que nous garantirons le support pour la passerelle Wi-Fi.

## 5 Réparation

### 5.1 Remplacement du câble de raccordement

- ▶ Si vous devez changer le câble de raccordement, faites en sorte d'utiliser exclusivement un câble de raccordement d'origine du fabricant (référence d'article 0020299966 ou 0020299967).

### 5.2 Remplacement du module d'alimentation

- ▶ Si vous devez changer le module d'alimentation, faites en sorte d'utiliser exclusivement un module d'alimentation d'origine du fabricant (référence d'article 0020292010 ou 0020292011).

## 6 Mise hors service

1. Désactivez le produit dans l'application MiGo Link.
2. Appuyez sur la touche située à côté de la DEL pendant au moins 10 secondes pour réinitialiser le produit et restaurer les réglages d'usine.
  - ◀ La DEL s'éteint dès que la procédure de réinitialisation commence.
  - ◀ Vos réglages et vos informations sont supprimés.
  - ◀ La connexion au thermostat d'ambiance sans fil appairé est supprimée.
3. Éteignez le produit.

## 7 Service après-vente

Les coordonnées de notre service client figurent au verso, en annexe ou sur notre site Internet.

Aucun logiciel n'est parfait et nous nous efforçons donc de l'améliorer en permanence. Si vous constatez un point faible ou une faille de sécurité, merci de nous faire parvenir un message à l'adresse suivante : [secure@migolink.com](mailto:secure@migolink.com)

## 8 Caractéristiques du produit conformément au règlement UE n° 811/2013, 812/2013

Selon la configuration du système, ce produit peut fonctionner comme un régulateur à sonde extérieure avec connexion à une pièce, c'est la raison pour laquelle il contient le facteur de correction de la classe technologique VI. Selon la configuration du système, une variation de l'efficacité du chauffage des locaux en fonction des saisons est possible.

<b>Classe du régulateur de température</b>	VI
<b>Contribution à l'efficacité énergétique saisonnière pour le chauffage des locaux <math>\eta_s</math></b>	4,0 %

## 9 Caractéristiques techniques

### Caractéristiques techniques de la passerelle Wi-Fi

<b>Tension nominale</b>	5 ... 24 V ---
<b>Exigences relatives à la tension d'alimentation*</b>	ES1 ou PS1 conformément à la directive IEC 62368-1
<b>Puissance électrique absorbée moyenne</b>	3 W



<b>Bandes de fréquence radio</b>	868,0 – 868,6 MHz, 869,4 – 869,65 MHz
<b>Bande de fréquence radio WiFi</b>	2,4 GHz
<b>Puissance radio à 868,0 – 868,6 MHz (e.r.p. max.)</b>	6,6 dBm
<b>Puissance radio à 869,4 – 869,65 MHz (e.r.p. max.)</b>	6,9 dBm
<b>Puissance radio WiFi (e.r.p. max.)</b>	17,5 dBm
<b>Canaux WiFi</b>	1 – 13
<b>Cryptage Wi-Fi</b>	WPA2-PSK, WPA3 personal
<b>Affectation IP</b>	DHCP
<b>Température ambiante maximale</b>	50 °C
<b>Ligne à très basse tension (ligne de bus) – section</b>	≥ 0,75 mm <sup>2</sup>
<b>Hauteur</b>	96 mm
<b>Largeur</b>	122 mm
<b>Profondeur</b>	36 mm
<b>Type de protection</b>	IP 21
<b>Classe de protection</b>	III
<b>Niveau de pollution admissible de l'environnement</b>	2

<b>Classe de protection</b>	II
<b>Niveau de pollution admissible de l'environnement</b>	2



#### Remarque

\*\* Valable pour une utilisation avec câble de raccordement pour raccordement direct au générateur de chaleur.

### Caractéristiques techniques du module d'alimentation enfichable

<b>Tension nominale</b>	120 ... 230 V <sub>CA</sub>
<b>Courant assigné</b>	0,3 A
<b>Courant continu en sortie</b>	5 V
<b>Courant continu max. en sortie</b>	1 A
<b>Fréquence du réseau</b>	50/60 Hz
<b>Type de protection</b>	IP 20

# Szerelési útmutató

## 1 Biztonság

### 1.1 Rendeltetészerű használat

Szakszerűtlen vagy nem rendeltetészerű használat esetén megsérülhet a termék vagy más anyagi károk is keletkezhetnek.

A termék a fűtőberendezés vezérlésére szolgál. A wifiátjáró WLAN-on keresztül csatlakozik az Ön routeréhez, és összeköti a fűtési rendszert az internettel.

A rendeltetészerű használat a következőket jelenti:

- a termék, valamint a rendszer összes további komponenseihez mellékelt üzemeltetési, szerelési és karbantartási útmutatóinak figyelembe vétele
- a termék- és rendszerengedélynek megfelelő telepítés és összeszerelés
- az útmutatókban feltüntetett ellenőrzési és karbantartási feltételek betartása.

A rendeltetészerű használatba beletartozik ezenkívül az IP-védettség szerinti beszerelés is.

Ezt a terméket 8 éven felüli gyermekek, valamint csökkent fizikai, érzékszervi vagy mentális képességekkel rendelkező, illetve kellő tapasztalattal és ismeretekkel nem rendelkező személyek is használhat-

ják, amennyiben ez felügyelet mellett történik, vagy a termék biztonságos használatáról tájékoztatták őket, és a lehetséges veszélyforrásokat megértették. A gyermekek a termékkel nem játszhatnak. A tisztítási és karbantartási munkálatokat gyermekek felügyelet nélkül nem végezhetik.

A termék a hozzá mellékelt tápegységtől vagy csatlakozókábeltől eltérő tápegységgel vagy csatlakozókábellel a hőtermelőhöz való közvetlen csatlakoztatása nem rendeltetészerűnek minősül.

A jelen útmutatóban ismertetett használattól eltérő vagy az azt meghaladó használat nem rendeltetészerű használatnak minősül. Nem rendeltetészerű használatnak minősül a termék a termék minden közvetlen kereskedelmi és ipari célú használata.

### **Figyelem!**

Minden, a megengedettől eltérő használat tilos.

### 1.2 Hibás kezelés miatti veszély

A hibás kezeléssel saját magát vagy másokat veszélyeztethet, és anyagi károkat okozhat.

- ▶ Gondosan olvassa végig a szóban forgó útmutatót, és

az összes kapcsolódó dokumentumot, különösen a „Biztonság” című fejezetet és a figyelmeztető információkat.

- ▶ Üzemeltetőként csak azokat a műveleteket végezze el, amelyek szerepelnek ebben az útmutatóban, és nincsenek megjelölve  szimbólummal.

### 1.3 Tápegység biztonsági utasítások

**Feltétel:** A terméket a mellékelt tápegységgel együtt kell telepíteni.

- ▶ A tápegységet csak beltéren használja.
- ▶ A tápegységet erősen nedves helyiségben és esőben ne üzemeltesse.
- ▶ Ha a tápegységen látható sérülést vesz észre, vagy meghibásodik a tápegység, akkor az nem üzemeltethető.
- ▶ A tápegységet, részegységeit és a csomagolóanyagot tartsa gyermekektől távol.
- ▶ A tápegységet csak akkor csatlakoztassa, ha a csatlakozóaljzat hálózati feszültsége megfelel a típustáblán megadott adatoknak.
- ▶ A tápegységet csak jól hozzáférhető csatlakozóaljzatra csatlakoztassa, hogy a tápegységet zavar esetén az

áramhálózatról gyorsan le tudja választani.

- ▶ A tápegység üzem közben felmelegszik. A tápegységet ne takarja le tárgyakkal, és gondoskodjon az elegendő szellőztetéséről.
- ▶ A tápegység külső csatlakozókábele nem cserélhető. Ha a csatlakozókábel megsérül, akkor a tápegységet ártalmatlanítani kell.

### 1.4 -- biztonság/előírások



A következő utasításokat kell betartani, ha a hőtermelő kapcsolószeletrényén munkálatokat kell végezni:

#### 1.4.1 Áramütés miatti életveszély

Ha feszültség alatt álló komponenseket érint meg, akkor fennáll az áramütés miatti életveszély.

Mielőtt dolgozna a termékkel:

- ▶ Húzza ki a hálózati csatlakozót.
- ▶ Vagy kapcsolja feszültségmentesre a terméket az összes áramellátás kikapcsolásával (legalább 3 mm érintkezőnyílású elektromos leválasztókészülék, pl. biztosíték vagy vezetékvédő kapcsoló segítségével).
- ▶ Biztosítsa a visszakapcsolás ellen.

- 
- 
- ▶ Várjon legalább 3 percet, míg a kondenzátorok kisülnek.
  - ▶ Ellenőrizze a feszültségmentességet.

#### **1.4.2 Fagyveszély miatti anyagi kár**

- ▶ Ne szerelje be a terméket fagyveszélyes helyiségbe.

#### **1.4.3 Anyagi kár kockázata nem megfelelő szerszám használata révén**

- ▶ Szakmai szempontból megfelelő szerszámot használjon.

#### **1.4.4 Előírások (irányelvek, törvények, szabványok)**

- ▶ Vegye figyelembe a nemzeti előírásokat, szabványokat, irányelveket, rendeleteket és törvényeket.

## 2 Megjegyzések a dokumentációhoz

### 2.1 Tartsa be a jelen útmutatóhoz kapcsolódó dokumentumokban foglaltakat

- ▶ Feltétlenül tartson be minden, a rendszer részegységeihez tartozó üzemeltetési és szerelési útmutatókat.
- ▶ Vegye figyelembe a Country Specifics mellékletben szereplő országspecifikus információkat.

### 2.2 A dokumentumok megőrzése

- ▶ Jelen útmutatót, valamint az összes, vele együtt érvényes dokumentumot adja át a rendszer üzemeltetőjének.

### 2.3 Az útmutató érvényessége

Ez az útmutató kizárólag az alábbiakra érvényes:

Termék	Cikkszám	Átjáró alkatrészszáma
SR 940f	0010035735	0020292013
SR 940f	0010037345	0020292013

## 3 A termék leírása

### 3.1 CE-jelölés



A CE-jelölés dokumentálja, hogy a termékek a megfelelőségi nyilatkozat alapján megfelelnek a vonatkozó irányelvek alapvető követelményeinek.

A gyártó ezennel kijelenti, hogy a jelen útmutatóban leírt rádióberendezésének típusa megfelel a 2014/53/EU irányelvnek. Az EU-megfelelőségi nyilatkozat teljes szövege megtekinthető a következő webhelyen: <http://www.vaillant-group.com/doc/doc-radio-equipment-directive/>

## 3.2 Újrahasznosítás és ártalmatlanítás



Ha az Ön termékén ez a jel látható, akkor elhasználódás után nem kerülhet a háztartási hulladékok közé.

- ▶ Ehelyett adja le a terméket az elektromos és elektronikai készülékek újrahasznosításával foglalkozó gyűjtőhelyen.

Az elektromos és elektronikai készülékek leadásával kapcsolatos további információkat a városi vagy községi közigazgatáson, valamint a hulladékártalmatlanító üzemeknél kaphat.

### 3.3 Szimbólumok az adattáblán

Szimbólum	Jelentés
	III. érintésvédelmi osztály

### 3.4 Szimbólumok a tápegység típus tábláján

Szimbólum	Jelentés
	II. érintésvédelmi osztály
	Felhasználás csak beltéren
	A kismeszültséggű csatlakozódugó polaritása

## 4 Internetkapcsolat telepítése és beüzemelése

### 4.1 Szerelési és telepítési feltételek ellenőrzése

- ▶ Ellenőrizze a következőket:
  - WLAN-jel rendelkezésre áll
  - Útválasztási és biztonsági paraméterek az IP-hálózatban: A 80-as, 123-as és 443-as portok engedélyezve a kimenő kapcsolatokhoz.
  - Dinamikus IP-címzés (DHCP) elérhető

- A wifiátjáró és a hőtermelő felszerelési helye és vezetékézése nem nyilvános.
- Internetkapcsolat az állandó internetes kommunikációhoz
- A WLAN-router aktivált tűzfalal rendelkezik
- A WLAN-hálózat kódolt, lásd a műszaki adatokat
- Adott esetben az eBUS-vezeték hozzáférhető
- adott esetben a szabad csatlakozóaljzat rendelkezésre áll

## 4.2 A telepítés lépéseinek betartása

1. Vegye figyelembe a könyv végén található képes útmutatóban szereplő telepítési lépéseket.
2. Ellenőrizze, hogy az összes többi rendszerkomponens, mint például a szabályozók, üzemben vannak, ha a wifiátjáró bekapcsol.

**Feltétel:** Szeretné a terméket az internetre csatlakoztatni.

- ▶ Tartsa lenyomva a LED melletti gombot három-tíz másodpercig.
  - ◁ A termék most 15 percen keresztül összekapcsolási módban van.
- ▶ További útmutatásért lépjen a MiGo Link alkalmazásba.

**Feltétel:** Össze kívánja kapcsolni a terméket egy kompatibilis helyiségtermosztáttal.

- ▶ Nyomja meg egyszer röviden a LED melletti gombot.
  - ◁ A termék most 3 percen keresztül összekapcsolási módban van.
- ▶ Három percen belül nyomja meg a hatótávolságon belül lévő helyiségtermosztát rendszergombját.

## 4.3 A LED-kijelző jelentése

LED	Állapot	Jelentés
zöld	villog	A termék elindul.
kék	gyorsan villog	A termék WLAN-összekapcsolási módban van.
kék	világít	A termék csatlakozik az internethez, és üzemkész.
zöld	világít	A termék üzemkész, de nem csatlakozik az internethez.
kék	villog	A termék szoftverének frissítése folyamatban.
narancsszínű	lassan villog	A termék helyiségtermosztát-összekapcsolási módban van.
piros	világít	Az internetkapcsolat megszakadt/hiba.
lila	3-szor villog	A termék azonosítása az Apple Home alkalmazással történik.

## 4.4 Adatvédelem és a wifiátjáró csatlakoztatása az internethez és harmadik féltől származó intelligens otthoni megoldásokhoz

A termékkel és a rendszerrel kapcsolatos további információkért látogasson el a következő weboldalra:

- [www.migolink.com](http://www.migolink.com)

A termék összes funkcióját csak a MiGo Link alkalmazással használhatja. Az alkalmazás telepítéséhez el kell fogadnia az általános szerződési feltételeket és az adatvédelmi rendelkezéseket.

Ha a terméket a MiGo Link alkalmazás használata nélkül csatlakoztatja az internethez, a termék automatikusan elküldi a következő műszaki adatokat a gyártó szerverére:

- Termékkel kapcsolatos adatok (sorozatszám, készüléktípus, készülékazonosító stb.)
- Firmware-rel kapcsolatos adatok (firmware-verzió, frissítési állapot stb.)
- Hálózattal kapcsolatos adatok (IP-cím, MAC-cím stb.)

Ezeket az adatokat kizárólag a szükséges firmware-frissítések biztosításához használjuk. Az adatfeldolgozásra vonatkozó részletes információk az adatvédelmi rendelkezésekben található a következő weboldalon:

- [privacy.migolink.com](https://privacy.migolink.com)

A termék egyes harmadik féltől származó intelligens otthoni megoldásokhoz való csatlakoztatásához internetkapcsolatra van szükség. A partnerek listáját a következő helyen találja:

- [privacy.migolink.com](https://privacy.migolink.com)

Szkennelje be a QR-kódot a weboldal közvetlen eléréséhez.



Ha a terméket harmadik féltől származó intelligens otthoni megoldásokkal együtt használják, akkor a harmadik fél szolgáltatók feltételei és adatvédelmi rendelkezései az ő adataik gyűjtése és feldolgozása tekintetében is érvényesek. A termék gyártójának erre nincs ráhatása, és nem vállal felelősséget érte.

További információk a termék Apple eszközökkel való használatáról:

Az iPhone, iPad, Apple Watch, HomePod, HomePod mini vagy Mac, illetve a HomeKit-kompatibilis MiGo Link közötti kommunikációt a HomeKit-technológia támogatja.

A Works with Apple-jelvény használata azt jelenti, hogy a terméket úgy tervezték, hogy a jelvényben meghatározott technológiával működjön, és a fejlesztő tanúsította, hogy megfelel az Apple teljesítménykövetelményeinek. Az Apple nem felelős a

termék működéséért vagy a biztonsági és szabályozási előírásoknak való megfeleléséért.

Az Apple, Apple Home, Apple Watch, HomeKit, HomePod, HomePod mini, iPad, iPad Air, iPhone és tvOS az Apple Inc., az USA-ban és más országokban és régiókban bejegyzett védjegyei.

## 4.5 Licencek lekérdezése

Ez a termék ingyenes és nyílt forráskódú szoftvereket tartalmaz. A megfelelő licenccadatok a Wi-Fi Gateway tárolja, és a MiGo Link alkalmazás segítségével lehet megjeleníteni azokat.

A forráskódot feldolgozási költség befizetése ellenében a következő címről kaphatja meg:

[opensource@migolink.com](mailto:opensource@migolink.com)

Ez az ajánlat a vásárlás időpontjától számított három éven keresztül érvényes, illetve legalább addig, amíg a Wi-Fi Gateway-hez támogatást biztosítunk.

## 5 Javítás

### 5.1 A csatlakozókábel cseréje

- ▶ Ha a csatlakozókábelt kicseréli, kizárólag a gyártó eredeti csatlakozókábelét használja (cikkszám: 0020299966 vagy 0020299967).

### 5.2 A tápegység cseréje

- ▶ Ha a tápegységet kicseréli, kizárólag a gyártó eredeti tápegységét használja (cikkszám: 0020292010 vagy 0020292011).

## 6 Üzemen kívül helyezés

1. Törölje a terméket a MiGo Link alkalmazásból.
2. Állítsa vissza a terméket a gyári beállításokra, ehhez tartsa legalább 10 másodpercig lenyomva a LED melletti gombot.
  - ◁ Mihelyt a visszaállítás elindul, a LED kikapcsol.
  - ◁ Az Ön adatai és beállításai törlődnek.
  - ◁ Az összekapcsolt helyiségtermostáttal való kapcsolat törlődik.
3. Helyezze üzemen kívül a terméket.

## 7 Vevőszolgálat

Vevőszolgálatunk elérhetőségeit a hátoldalon, a mellékletben vagy a weboldalon találja.

Egyetlen szoftver sem tökéletes, ezért folyamatosan dolgozunk a további fejlesztéseken. Ha sérülékenységre vagy biztonsági résre utaló bizonyítékot talál, kérjük, küldjön üzenetet a következő címre:

secure@migolink.com

## 8 Termékadatok az EU 811/2013, 812/2013 számú rendelete szerint

Ezt a terméket a rendszerkonfigurációtól függően működtethető időjárásfüggő szabályozóként helyiség bekapcsolással, és ezért a VI. szabályozótechnológiai osztály korrekciós tényezőjét tartalmazza. Az évszakfüggő helyiségfűtés-hatékonyság eltérő lehet a rendszerkonfiguráció függvényében.

<b>A hőmérséklet-szabályozó osztálya</b>	VI
<b>Hozzájárulás a szezonális helyiségfűtési hatásfokhoz <math>\eta_s</math></b>	4,0 %

## 9 Műszaki adatok

### Wifiátjáró műszaki adatai

<b>Névleges feszültség</b>	5 ... 24 V ---
<b>Az áramellátásra vonatkozó követelmény *</b>	ES1 vagy PS1 az IEC 62368-1 szerint
<b>Átlagos teljesítményfelvétel</b>	3 W
<b>Rádiófrekvencia-sávok</b>	868,0 – 868,6 MHz, 869,4 – 869,65 MHz
<b>WLAN rádiófrekvencia-sáv</b>	2,4 GHz
<b>Rádiófrekvencia-teljesítmény 868,0 – 868,6 MHz esetén (e.r.p. max.)</b>	6,6 dBm
<b>Rádiófrekvencia-teljesítmény 869,4 – 869,65 MHz esetén (e.r.p. max.)</b>	6,9 dBm
<b>WLAN rádiófrekvencia teljesítmény (e.r.p. max.)</b>	17,5 dBm
<b>WLAN csatornák</b>	1 – 13
<b>WLAN-kódolás</b>	WPA2-PSK, WPA3 personal
<b>IP-hozzárendelés</b>	DHCP
<b>Maximális környezeti hőmérséklet</b>	50 °C
<b>Kisfeszültségű vezeték (buszvezeték) – keresztmetszet</b>	≥ 0,75 mm <sup>2</sup>
<b>Magasság</b>	96 mm
<b>Szélesség</b>	122 mm
<b>Mélység</b>	36 mm
<b>Védettség</b>	IP 21
<b>Érintésvédelmi osztály</b>	III
<b>A környezet megengedett szennyezettségi foka</b>	2



### Tudnivaló

\* csatlakozókábelrel való használatra vonatkozik a hőtermelőhöz való közvetlen csatlakozáshoz.



## A dugaszolható tápegység műszaki adatai

<b>Névleges feszültség</b>	120 ... 230 V <sub>AC</sub>
<b>Méretezési áram</b>	0,3 A
<b>Kimeneti egyenfeszültség</b>	5 V
<b>Kimeneti egyenáram max.</b>	1 A
<b>Hálózati frekvencia</b>	50/60 Hz
<b>Védettség</b>	IP 20
<b>Érintésvédelmi osztály</b>	II
<b>A környezet megengedett szennyezettségi foka</b>	2

# Istruzioni per l'installazione

## 1 Sicurezza

### 1.1 Uso previsto

Tuttavia, in caso di utilizzo inappropriato o non conforme alle disposizioni il prodotto e altri beni possono essere danneggiati.

Il prodotto serve a comandare il vostro impianto di riscaldamento. Il gateway Wi-Fi è collegato al router tramite WLAN e stabilisce una connessione tra l'impianto di riscaldamento e Internet.

L'uso previsto comprende:

- Il rispetto delle istruzioni per l'uso, l'installazione e la manutenzione del prodotto e di tutti gli altri componenti dell'impianto
- L'installazione e il montaggio nel rispetto dell'omologazione dei prodotti e del sistema
- Il rispetto di tutti i requisiti di controllo e manutenzione riportate nei manuali.

L'uso previsto comprende inoltre l'installazione secondo il tipo di protezione IP.

Questo prodotto può essere utilizzato da bambini di età pari e superiore agli 8 anni e da persone con ridotte capa-

cià fisiche, sensoriali o mentali o senza esperienza e conoscenza, a patto che vengano sorvegliati o istruiti sull'utilizzo del prodotto in sicurezza e che capiscano i pericoli connessi all'utilizzo del prodotto. I bambini non devono giocare con il prodotto. La pulizia e la manutenzione effettuabile dall'utente non vanno eseguite da bambini senza sorveglianza.

L'utilizzo del prodotto con un cavo di collegamento diverso rispetto a quello in dotazione o a quello per il collegamento diretto con il generatore termico non è conforme alle disposizioni.

Qualsiasi utilizzo diverso da quello descritto nelle presenti istruzioni o un utilizzo che vada oltre quanto sopra descritto è da considerarsi improprio. È improprio anche qualsiasi utilizzo commerciale e industriale diretto.

### **Attenzione!**

Ogni impiego improprio non è ammesso.

## 1.2 Pericolo a causa di un utilizzo errato

A seguito di un comando errato è possibile mettere a rischio se stessi e altre persone e causare danni materiali.

- ▶ Leggere attentamente queste istruzioni e tutta la documentazione complementare, in particolare il capitolo "Sicurezza" e le avvertenze.
- ▶ In qualità di utente, eseguire solo le attività spiegate nelle presenti istruzioni per l'uso e non contraddistinte dal simbolo .

## 1.3 Avvertenze di sicurezza gruppo alimentazione

**Condizione:** Il prodotto viene installato con l'alimentatore fornito in dotazione.

- ▶ Utilizzare il gruppo alimentazione solo negli interni.
- ▶ Non azionare il gruppo alimentazione in zone umide o sotto la pioggia.
- ▶ Se il gruppo alimentazione presenta danni visibili o è difettoso, non bisogna azionarlo.
- ▶ Tenere il gruppo alimentazione, i relativi ricambi ed il materiale d'imballaggio lontano dalla portata dei bambini.

- ▶ Collegare il gruppo alimentazione solo se la tensione di rete della presa coincide con le indicazioni sulla targhetta di identificazione.
- ▶ Collegare il gruppo alimentazione solo ad una presa ben accessibile, affinché il gruppo stesso in caso di guasto possa essere scollegato rapidamente dalla rete elettrica.
- ▶ Il gruppo alimentazione si riscalda durante il funzionamento. Non coprire il gruppo alimentazione con oggetti e provvedere ad una sufficiente ventilazione.
- ▶ Il cavo di collegamento esterno del gruppo alimentazione non può essere sostituito. Se il cavo di collegamento è danneggiato, occorre smaltire il gruppo alimentazione.

## 1.4 -- Sicurezza/ Prescrizioni

Osservare le seguenti istruzioni se è necessario intervenire sulla scatola della scheda comando del generatore di calore:

#### **1.4.1 Pericolo di morte per folgorazione**

Se si toccano componenti sotto tensione, c'è pericolo di morte per folgorazione.

Prima di eseguire lavori sul prodotto:

- ▶ Estrarre la spina elettrica.
- ▶ Oppure togliere tensione al prodotto disattivando tutte le linee di alimentazione di corrente (dispositivo elettrico di separazione con un'apertura di contatti di almeno 3 mm, ad esempio fusibile o interruttore automatico).
- ▶ Assicurarsi che non possa essere reinserto.
- ▶ Attendere almeno 3 min., fino a quando i condensatori non si siano scaricati.
- ▶ Verificare l'assenza di tensione.

#### **1.4.2 Rischio di un danno materiale causato dal gelo**

- ▶ Installare il prodotto solo in ambienti non soggetti a gelo.

#### **1.4.3 Rischio di danni materiali a causa dell'uso di un attrezzo non adatto**

- ▶ Utilizzare un attrezzo adatto.

#### **1.4.4 Norme (direttive, leggi, prescrizioni)**

- ▶ Attenersi alle norme, prescrizioni, direttive, regolamenti e leggi nazionali vigenti.

## 2 Avvertenze sulla documentazione

### 2.1 Osservanza della documentazione complementare

- ▶ Attenersi tassativamente a tutti i manuali di servizio e installazione allegati agli altri componenti dell'impianto.
- ▶ Attenersi alle avvertenze specifiche nazionali riportate nell'appendice Country Specifics.

### 2.2 Conservazione della documentazione

- ▶ Consegnare il presente manuale e tutta la documentazione complementare all'utilizzatore dell'impianto.

### 2.3 Validità delle istruzioni

Le presenti istruzioni valgono esclusivamente per:

Prodotto	Codice di articolo	Numero categorico gateway
SR 940f	0010035735	0020292013
SR 940f	0010037345	0020292013

## 3 Descrizione del prodotto

### 3.1 Marcatura CE



Con la marcatura CE viene certificato che i prodotti, conformemente alla dichiarazione di conformità, soddisfano i requisiti fondamentali delle direttive pertinenti in vigore.

Con la presente il produttore dichiara che il tipo di impianto wireless descritto nelle presenti istruzioni è conforme alla Direttiva 2014/53/EU. Il testo completo della dichiarazione di conformità UE è disponibile al seguente indirizzo Internet:

<http://www.vaillant-group.com/doc/doc-radio-equipment-directive/>.

### 3.2 Riciclaggio e smaltimento



- Se il prodotto riporta questo contrasegno, alla scadenza del periodo di utilizzo esso non va smaltito con i rifiuti domestici.
- ▶ Consegnare invece il prodotto presso un punto di raccolta per il riciclaggio di apparecchi elettrici o elettronici.

Ulteriori informazioni sui centri di raccolta degli apparecchi elettrici ed elettronici possono essere ottenute presso l'amministrazione della propria città o paese o presso l'azienda di smaltimento dei rifiuti.

### 3.3 Simboli sulla targhetta del modello

Simbolo	Significato
	Classe di protezione III

### 3.4 Simboli sulla targhetta di identificazione del gruppo alimentazione

Simbolo	Significato
	Classe di protezione II
	Utilizzo solo in locali interni
	Polarità della spina di bassa tensione

## 4 Installazione e configurazione di un collegamento a Internet

### 4.1 Controllo dei presupposti per il montaggio e l'installazione

- ▶ Controllare:
  - Segnale WLAN presente
  - Routing e parametri di sicurezza nella rete IP: porte 80, 123 e 443 abilitate per le connessioni in uscita
  - Indirizzo IP dinamico (DHCP) disponibile
  - Il luogo di installazione e il cablaggio del gateway Wi-Fi con il generatore di calore non è accessibile al pubblico
  - Connessione a Internet presente per comunicazione Internet costante
  - Router WLAN disponibile tramite un firewall attivato
  - La rete WLAN è criptata, vedere dati tecnici
  - Eventuale cavo eBUS accessibile
  - Eventuale presa libera presente

### 4.2 Prestare attenzione alle operazioni di installazione

1. Prestare attenzione alle operazioni di installazione descritte nella guida illustrata alla fine di questo libretto.
2. Verificare che tutti gli altri componenti dell'impianto, come ad es. centralina, siano in funzione, quando si accende il gateway Wi-Fi.

**Condizione:** Si desidera connettere il prodotto ad internet.

- ▶ Tenere premuto il tasto accanto al LED da 3 a 10 secondi.
  - ◁ Il prodotto ora si trova per 15 minuti in modalità di accoppiamento.
- ▶ Per ulteriori istruzioni seguire l'app MiGo Link.

**Condizione:** Si desidera connettere il prodotto con un termostato ambiente via radio compatibile.

- ▶ Premere brevemente una volta il tasto accanto al LED.
  - ◁ Il prodotto ora si trova per 3 minuti in modalità di accoppiamento.
- ▶ Premere entro 3 minuti il tasto del sistema del termostato ambiente che si trova a portata di mano.

### 4.3 Significato del diodo luminoso (LED)

LED	Stato	Significato
verde	lampeggiante	Il prodotto si avvia.
blu	lampeggia rapidamente	Il prodotto si trova nella modalità di accoppiamento WLAN.
blu	acceso	Il prodotto è connesso ad Internet ed operativo.
verde	acceso	Il prodotto è operativo, ma non è connesso ad Internet.
blu	lampeggiante	Viene eseguito l'aggiornamento software del prodotto.
arancione	lampeggia lentamente	Il prodotto si trova nella modalità di accoppiamento del termostato ambiente.
rossa	acceso	La connessione Internet è stata staccata / difetto.
lilla	lampeggia 3 volte	Il prodotto viene identificato tramite l'app Apple Home.

### 4.4 Protezione dei dati e connessione del gateway Wi-Fi con Internet nonché soluzioni Smart Home di terze parti

Per informazioni dettagliate sul prodotto e sul sistema, è possibile richiamare la seguente pagina Internet:

- [www.migolink.com](http://www.migolink.com)

La piena funzionalità del prodotto può essere sfruttata solo con l'app MiGo Link.

Per l'installazione dell'app occorre accettare le condizioni generali di contratto e l'informativa sulla privacy.

Quando si connette il prodotto ad Internet, senza utilizzare l'app MiGo Link, il prodotto trasmette automaticamente i seguenti dati tecnici al server del produttore:

- Dati sul prodotto (numero di serie, modello di apparecchio, ID apparecchio, ecc.)
- Dati sul firmware (versione firmware, stato di aggiornamento ecc.)
- Dati sulla rete (indirizzo IP, indirizzo MAC, ecc.)

Questi dati vengono utilizzati esclusivamente per mettere a disposizione gli aggiornamenti del firmware necessari. Per eventuali informazioni dettagliate sull'elaborazione dei dati, consultare l'informativa sulla privacy:

- [privacy.migolink.com](http://privacy.migolink.com)

Il collegamento a Internet è il presupposto per connettere il prodotto con alcune soluzioni Smart Home di terze parti. Qui di seguito è riportato un elenco dei partner:

- [privacy.migolink.com](http://privacy.migolink.com)

Scansionare il codice QR per richiamare direttamente la pagina Internet.



In caso di impiego del prodotto con soluzioni Smart Home di terze parti, valgono anche le condizioni generali di contratto e l'informativa sulla privacy delle terze parti in riferimento alla raccolta e all'elaborazione dei dati. Il produttore del prodotto non influisce in alcun modo su ciò e non si assume alcuna responsabilità.

Ulteriori informazioni sull'utilizzo del prodotto con dispositivi Apple:

La comunicazione tra iPhone, iPad, Apple Watch, HomePod, HomePod mini o Mac e MiGo Link compatibile con HomeKit è protetta dalla tecnologia HomeKit.

L'utilizzo della dicitura Works with Apple significa che il prodotto è stato sviluppato affinché funzioni con la tecnologia riportata nella dicitura stessa e che è stato certificato dallo sviluppatore per soddisfare le norme sulle prestazioni di Apple. Apple non è responsabile per il funzionamento del prodotto o la sua conformità con standard di sicurezza e regolamentazione.

Apple, Apple Home, Apple Watch, HomeKit, HomePod, HomePod mini, iPad, iPad Air, iPhone e tvOS sono marchi di Apple Inc., registrati negli USA e in altri paesi e regioni.

## 4.5 Richiesta licenze

Questo prodotto contiene software Free and Open Source. Le relative informazioni sulla licenza sono memorizzate sul gateway Wi-Fi e possono essere visualizzate con l'app MiGo Link .

Il codice sorgente può essere richiesto al seguente indirizzo dietro pagamento di una commissione:

[opensource@migolink.com](mailto:opensource@migolink.com)

Questa offerta è valida per tre anni dalla data di acquisto, o almeno per il periodo durante il quale offriamo supporto per il gateway Wi-Fi.

## 5 Riparazione

### 5.1 Sostituzione del cavo di collegamento

- Se si sostituisce il cavo di collegamento, utilizzare esclusivamente quello originale del costruttore (codice articolo 0020299966 o 0020299967).

## 5.2 Sostituzione del gruppo alimentazione

- ▶ Se si sostituisce il gruppo alimentazione, utilizzare esclusivamente quello originale del costruttore (codice articolo 0020292010 o 0020292011).

## 6 Messa fuori servizio

1. Disattivare il prodotto nell'app MiGo Link.
2. Resettare il prodotto alle impostazioni di fabbrica, tenendo premuto il tasto accanto al LED per almeno 10 secondi.
  - ◁ Il LED si spegne non appena si avvia il reset.
  - ◁ Le informazioni e le impostazioni vengono cancellate.
  - ◁ La connessione con i termostati ambiente via radio accoppiati viene cancellata.
3. Disattivare il prodotto.

## 7 Servizio assistenza tecnica

I dati di contatto del nostro Servizio Assistenza sono riportati sul retro, in appendice o nel nostro sito web.

Nessun software è perfetto, pertanto lavoriamo costantemente per voi per apportare miglioramenti. Se avete segnalazioni relative ad un punto vulnerabile o a problemi di sicurezza, scrivete a:

secure@migolink.com

## 8 Dati del prodotto ai sensi della disposizione UE n° 811/2013, 812/2013

A seconda della configurazione dell'impianto, questo prodotto può funzionare come termoregolatore con controllo temperatura ambiente e pertanto include il fattore di correzione della classe tecnologica

del regolatore VI. A seconda della configurazione dell'impianto, è possibile che si verifichi uno scostamento dell'efficienza del riscaldamento ambiente legata alla stagione.

<b>Classe del regolatore della temperatura</b>	VI
<b>Contributo all'efficienza energetica stagionale del riscaldamento ambiente <math>\eta_s</math></b>	4,0 %

## 9 Dati tecnici

### Dati tecnici del gateway Wi-Fi

<b>Tensione misurata</b>	5 ... 24 V ---
<b>Richiesta di alimentazione di tensione *</b>	ES1 o PS1 secondo IEC 62368-1
<b>Assorbimento di potenza medio</b>	3 W
<b>Bande di radiofrequenza</b>	868,0 – 868,6 MHz, 869,4 – 869,65 MHz
<b>Banda di radiofrequenza WLAN</b>	2,4 GHz
<b>Potenza di radiofrequenza a 868,0 – 868,6 MHz (e.r.p. max)</b>	6,6 dBm
<b>Potenza di radiofrequenza a 869,4 – 869,65 MHz (e.r.p. max)</b>	6,9 dBm
<b>Potenza di radiofrequenza WLAN (e.r.p. max.)</b>	17,5 dBm
<b>Canali WLAN</b>	1 – 13
<b>Crittografia WLAN</b>	WPA2-PSK, WPA3 personal
<b>Assegnazione dell'IP</b>	DHCP
<b>Massima temperatura ambiente</b>	50 °C
<b>Conduttore di bassa tensione (cavo del bus) – sezione</b>	≥ 0,75 mm <sup>2</sup>
<b>Altezza</b>	96 mm
<b>Larghezza</b>	122 mm
<b>Profondità</b>	36 mm



<b>Tipo di protezione</b>	IP 21
<b>Classe di protezione</b>	III
<b>Grado di inquinamento ammesso dell'ambiente</b>	2



### **Avvertenza**

\* vale per l'impiego con il cavo di collegamento per il collegamento diretto al generatore di calore.

## **Dati tecnici gruppo alimentazione a spina**

<b>Tensione misurata</b>	120 ... 230 V <sub>AC</sub>
<b>Corrente misurata</b>	0,3 A
<b>Tensione continua in uscita</b>	5 V
<b>Corrente continua in uscita max.</b>	1 A
<b>Frequenza di rete</b>	50/60 Hz
<b>Tipo di protezione</b>	IP 20
<b>Classe di protezione</b>	II
<b>Grado di inquinamento ammesso dell'ambiente</b>	2

# Įrengimo instrukcija

## 1 Sauga

### 1.1 Naudojimas pagal paskirtį

Naudojant netinkamai arba ne pagal paskirtį, gali būti padaryta žala gaminiui ir kitam turtui.

Gaminys skirtas Jūsų šildymo sistemai valdyti. „Wi-Fi“ tinklo sąsaja su Jūsų maršruto parinktuvu susieta per WLAN, taip šildymo sistema prijungiama prie interneto.

Naudojimas pagal paskirtį apima:

- pateiktų gaminio bei visų kitų įrangos dalių naudojimo, įrengimo ir techninės priežiūros instrukcijų laikymąsi;
- įrengimą ir montavimą pagal gaminio ir sistemos patvirtinimą
- visų instrukcijose nurodytų kontrolės ir techninės priežiūros sąlygų laikymąsi.

Naudojimui pagal paskirtį priskiriamas ir montavimas pagal IP apsaugos tipą.

Draudžiama šį prietaisą valdyti 8 metų neturintiems vaikams, asmenims su ribotais fiziniais, sensoriniais ar protiniais gebėjimais ir asmenims, neturintiems atitinkamos patirties ar žinių, nebent jie yra prižiūrimi arba jiems buvo suteikta informacijos, kaip tinkamai valdyti prie-

taisą ir gali atpažinti kylančius pavojus. Draudžiama vaikams žaisti su gaminiu. Negalima palikti vaikų be priežiūros, jei jiems buvo pavesta atlikti valymo ir naudotojo atliekamus techninės priežiūros darbus.

Produkto naudojimas su kitu, o ne su komplektacijoje esančiu maitinimo bloku arba prijungimo laidu, skirtu prijungti tiesiai prie šilumos generatoriaus, laikomas naudojimu ne pagal paskirtį.

Kitoks nei pateikiamoje instrukcijoje aprašytas naudojimas arba jo ribas peržengiantis naudojimas yra laikomas naudojimu ne pagal paskirtį. Naudojimu ne pagal paskirtį taip pat laikomas bet koks tiesioginis naudojimas komerciniais arba pramoniniais tikslais.

### **Dėmesio!**

Bet koks neleistinas naudojimas yra draudžiamas.

### 1.2 Pavojus dėl netinkamo valdymo

Netinkamai atlikdami valdymo darbus galite sukelti grėsmę sau ir kitiems bei padaryti materialinės žalos.

- ▶ Atidžiai perskaitykite pateiktą instrukciją ir kartu naudokite dokumentus, o svarbiau-

sia skyrių „Sauga“ ir įspėjamašias nuorodas.

- ▶ Jūs kaip naudotojas atlikite tik tuos darbus, į kuriuos nukreipiama šioje instrukcijoje ir kurie nėra pažymėti simboliu .

### 1.3 Saugos nuorodos dėl maitinimo bloko

**Sąlyga:** Produkte yra sumontuotas komplektacijoje esantis maitinimo blokas.

- ▶ Naudokite maitinimo bloką tik vidinėse patalpose.
- ▶ Nenaudokite maitinimo bloko drėgnose patalpose arba lyjant lietui.
- ▶ Jei maitinimo blokas yra su pastebimais pažeidimais arba sugedęs, jį eksploatuoti draudžiama.
- ▶ Laikykite maitinimo bloką, jo atsargines dalis ir pakavimo medžiagas vaikams nepasiekiamoje vietoje.
- ▶ Prijunkite maitinimo bloką tik tada, kai kištukinio lizdo maitinimo įtampa sutampa su nurodytąja specifikacijų lentelėje.
- ▶ Junkite maitinimo bloką tik prie lengvai pasiekiamo kištukinio lizdo, kad sutrikimo atveju maitinimo bloką galėtumėte greitai atskirti nuo elektros srovės tinklo.

- ▶ Eksploatuojant maitinimo blokas įkaista. Neuždenkite maitinimo bloko daiktais ir pasirinkite pakankamą vėdinimą.
- ▶ Išorinio maitinimo bloko prijungimo kabelio pakeisti negalima. Jei prijungimo kabelis pažeistas, maitinimo bloką privalote utilizuoti.

### 1.4 -- Sauga / reglamentai

Laikykitės šių nurodymų, jei būtina atlikti darbus prie šilumos generatoriaus elektros dėžutės:

#### 1.4.1 Pavojus gyvybei dėl elektros smūgio

Palietus įtampingąsias dalis, kyla pavojus patirti elektros smūgį.

Prieš pradėdami dirbti prie gaminio, atlikite toliau nurodytus veiksmus.

- ▶ Ištraukite iš tinklo kištuką.
- ▶ Arba atjunkite įtampos tiekimą gaminiui, atjungdami visus maitinimo šaltinius (skiriamojo įtaiso, pvz., saugiklio arba apsauginio linijos jungiklio, atstumas tarp kontaktų turi būti mažiausiai 3 mm).
- ▶ Apsaugokite, kad nebūtų įjungti iš naujo.
- ▶ Palaukite mažiausiai 3 min., kol kondensatoriuose neliks įtampos.
- ▶ Patikrinkite, ar neliko įtampos.

#### **1.4.2 Šaltis gali padaryti žalos.**

- ▶ Nemontuokite produkto patalpose, kuriose gali būti didelis šaltis.

#### **1.4.3 Materialinės žalos rizika dėl netinkamų įrankių**

- ▶ Naudokite tinkamus įrankius.

#### **1.4.4 Teisės aktai (direktyvos, įstatymai, standartai)**

- ▶ Vadovaukitės nacionaliniais teisės aktais, standartais, direktyvomis, potvarkiais ir įstatymais.

## 2 Nuorodos dėl dokumentacijos

### 2.1 Kitų galiojančių dokumentų laikymasis

- ▶ Būtinai laikykites visų eksploatacijos ir įrengimo instrukcijų, pridėdamų prie sistemos komponentų.
- ▶ Atkreipkite dėmesį į šalyje galiojančias nuorodas, pateiktus priede Country Specifics.

### 2.2 Dokumentų saugojimas

- ▶ Perduokite šią instrukciją bei visus kitus galiojančius dokumentus sistemos eksploatuotojui.

### 2.3 Instrukcijos galiojimas

Ši instrukcija taikoma tik:

Gaminys	Prekės kodas	Dalių numeriai, sąsaja
SR 940f	0010035735	0020292013
SR 940f	0010037345	0020292013

## 3 Gaminio aprašymas

### 3.1 CE ženklas



CE ženklu užtikrinama, kad gaminiai pagal atitikties deklaraciją atitinka pagrindinius galiojančių direktyvų reikalavimus.

Šiuo gamintojas deklaruoja, kad šioje instrukcijoje aprašyto tipo radijo įrenginys atitinka direktyvą 2014/53/ES. Visą ES atitikties deklaracijos tekstą rasite toliau nurodytu interneto adresu: <http://www.vaillant-group.com/doc/doc-radio-equipment-directive/>.

### 3.2 Perdirbimas ir šalinimas



— Jei gaminys pažymėtas šiuo ženklu, vadinasi, pasibaigus naudojimo laikui, jo negalima išmesti į buitines atliekas.

- ▶ Vietoj to pristatykite gaminį į elektrinių ir elektroninių prietaisų surinkimo punktą.

Daugiau informacijos, kur galite pristatyti elektrinius ir elektroninius prietaisus gaukite miesto arba komunalinėse valdybose arba atliekų utilizavimo įmonėse.

### 3.3 Simboliai specifikacijų lentelėje

Simbolis	Reikšmė
	III apsaugos klasė

### 3.4 Simboliai maitinimo bloko specifikacijų lentelėje

Simbolis	Reikšmė
	II apsaugos klasė
	Naudojimas tik vidaus patalpose
	Saugios įtampos kištuko poliškumas

## 4 Interneto ryšio įrengimas

### 4.1 Montavimo ir įrengimo sąlygų tikrinimas

- ▶ Patikrinkite:
  - WLAN signalas yra
  - Maršruto parinkimas ir saugumo parametrai IP tinkle: prievadai 80, 123 ir 443 išblokuoti išeinančiam ryšiui
  - Dinaminii IP adreso priskyrimai funkcija (**DHCP**) yra
  - „Wi-Fi“ tinklo sąsajos įrengimo vieta ir nutiesti laidai iki šilumos generatoriaus nėra viešai prieinami
  - Interneto jungtis ilgalaikiam interneto ryšiui yra
  - WLAN maršruto parinktuve yra suaktyvinta ugniasienė

- WLAN tinklas yra užkoduotas, žr. skyrių „Techniniai duomenys“
- prireikus, „eBUS“ magistralės linija pasiekama
- prireikus, laisvas kištukinis lizdas yra

## 4.2 Įrengimo veiksmų paįsymas

1. Laikykites įrengimo žingsnių, pateiktų instrukcijoje su paveikslėliais šio vadovo pabaigoje.
2. Įsitinkinkite, kad visi kiti sistemos komponentai, pavyzdžiui, regulatorius – veikia, kai įjungiate „Wi-Fi“ sietuvą.

**Sąlyga:** Produktą norite prijungti prie interneto.

- ▶ Mygtuką prie šviesos diodo laikykite nuspaustą tris–dešimt sekundžių.
  - ◀ Produktas dabar 15 minučių veiks susiejimo režimu.
- ▶ Kitos instrukcijos bus pateiktos MiGo Link programėlėje.

**Sąlyga:** Produktą norite sujungti su naudoti kartu tinkamu radijo bangomis valdomu kambariniu termostatu.

- ▶ Vieną kartą trumpai paspauskite mygtuką šalia šviesos diodo.
  - ◀ Produktas dabar 3 minučių veiks susiejimo režimu.
- ▶ Per 3 minutes paspauskite kambarinio termostato veikimo zonoje esantį sistemos mygtuką.

## 4.3 Šviesos diodo (LED) reikšmė

Šviesos diodas	Būsena	Reikšmė
žalia	mirksi	Gaminys pasileidžia.
mėlyna	greitai mirksi	Produktas yra WLAN susiejimo režime.
mėlyna	šviečia	Produktas sujungtas su internetu ir parngtas naudoti.
žalia	šviečia	Produktas parngtas naudoti ir sujungtas su internetu.
mėlyna	mirksi	Atnaujinama gaminio programinė įranga.

Šviesos diodas	Būsena	Reikšmė
oranžinė	lėtai mirksi	Produktas yra kambarinio termostato susiejimo režime.
raudona	šviečia	Interneto ryšys buvo atjungtas / klaida.
violetinė	sumirksi 3 kartus	Produktas identifikuojamas per „Apple Home“ programėlę.

## 4.4 Duomenų apsauga ir „Wi-Fi“ sąsajos prijungimas prie interneto bei trečiųjų šalių siūlomi „Smart Home“ sprendimai

Daugiau informacijos apie produktą ir sistemą rasite internetiniame puslapyje:

- [www.migolink.com](http://www.migolink.com)

Visomis produkto funkcijomis naudotis galėsite tik per MiGo Link programėlę. Programėlei įdiegti privalote sutikti su BNS ir privatumo politikos nuostatomis.

Jei produktą prijungsite prie interneto, nenaudodami MiGo Link programėlės, tuomet produktas automatiškai gamintojo serveriui nusiųs šiuos duomenis:

- Duomenys apie produktą (serijos numeris, prietaiso tipas, prietaiso ID ir t. t.)
- Duomenys apie aparatinę įrangą (aparatinės įrangos versija, atnaujinimo būsena ir t. t.)
- Duomenys apie tinklą (IP adresas, MAC adresas ir t. t.)

Šie duomenys naudojami tik reikalingiems aparatinės įrangos naujiniams parengti. Išsamesnės informacijos apie duomenų tvarkymą rasite privatumo politikos nuostatų skylyje:

- [privacy.migolink.com](http://privacy.migolink.com)

Interneto ryšys yra būtina sąlyga, kad produktą galima būtų susieti su trečiųjų šalių „Smart Home“ sprendimais. Partnerių sąrašą rasite:

- [privacy.migolink.com](http://privacy.migolink.com)

Kad iš karto patektumėte į interneto puslapį nuskaitykite QR kodą.



Produktą naudojant kartu su trečiųjų šalių „Smart Home“ sprendimais, galioja trečiųjų šalių BNS ir privatumo politikos nuostatos, susijusios su jūsų duomenų rinkimu ir tvarkymu. Produkto gamintojas tam neturi jokios įtakos ir už tai neatsako.

Daugiau informacijos apie produkto naudojimą su Apple prietaisais:

Ryšį tarp iPhone, iPad, Apple Watch, HomePod, HomePod mini arba Mac ir HomeKit naudoti kartu tinkamo MiGo Link saugo HomeKit technologija.

Naudojamas Works with Apple ženklukas reiškia, kad produktas sukurtas taip, kad jis veikia ženkliuke nurodyta technologija ir kad kūrėjas gavo Apple eksploatacines sąvybes patvirtinančią sertifikatą. Apple neat-sako už gaminio eksploatavimą arba jo atitiktį saugumo ir reguliavimo standartams.

Apple, Apple Home, Apple Watch, HomeKit, HomePod, HomePod mini, iPad, iPad Air, iPhone ir tvOS yra Apple Inc. prekių ženklai, registruoti JAV ir kitose šalyse bei regionuose.

#### 4.5 Užklausa dėl licencijų

Šiame produkte yra „Free and Open Source“ programinė įranga. Atitinkama licencijos informacija išsaugota „Wi-Fi“ tinklo sąsajoje ir gali būti rodoma, naudojant MiGo Link programėlę.

Šaltinio kodą sužinoti galima už atitinkamą tvarkymo mokestį šiuo adresu:

[opensource@migolink.com](mailto:opensource@migolink.com)

Šis pasiūlymas galioja trejus metus nuo įsigijimo dienos arba tol, kol siūlome savo pagalbą „Wi-Fi“ tinklo sąsajai.

## 5 Remontas

### 5.1 Prijungimo laido keitimas

- ▶ Jei keičiate prijungimo laidą, naudokite tik originalų gamintojo prijungimo laidą (prekės kodas 0020299966 arba 0020299967).

### 5.2 Maitinimo bloko keitimas

- ▶ Jei keičiate maitinimo bloką, naudokite tik originalų gamintojo maitinimo bloką (prekės kodas 0020292010 arba 0020292011).

## 6 Eksploatacijos sustabdymas

1. Išaktyvinkite produktą MiGo Link programėlėje.
2. Atkurkite gamyklinius produkto nustatymus, ne trumpiau kaip 10 sekundžių palaikydami nuspaudę mygtuką šalia šviesos diodo.
  - ◀ Šviesos diodas užgęsta, kai tik prasideda atstata.
  - ◀ Jūsų informacija ir nustatymai ištrinami.
  - ◀ Ryšys su sujungtu radijo bangomis valdomais kambariniais termostatais nutraukiamas.
3. Išjunkite gaminį.

## 7 Klientų aptarnavimo tarnyba

Mūsų klientų aptarnavimo tarnybos kontaktinius duomenis rasite galinėje pusėje, priede arba mūsų interneto svetainėje.

Nė viena programinė įranga nėra ideali, todėl mes nuolat ją tobuliname. Radus trūkumų arba saugumo spragų, prašome apie juos pranešti mums:

[secure@migolink.com](mailto:secure@migolink.com)

## 8 Gaminio duomenys pagal ES reglamentą Nr. 811/2013, 812/2013

Šis gaminys priklausomai nuo sistemos konfigūracijos gali veikti patalpos oro reguliatorius, kompensuojantis oro sąlygas, ir todėl jame yra VI reguliatorių technologijos klasės koregavimo koeficientas. Galimas nuo metų laiko priklausomo patalpų šildymo energinio našumo nuokrypis priklausomai nuo sistemos konfigūracijos.

Temperatūros reguliatoriaus klasė	VI
Įnašas į nuo metų laiko priklausomą patalpų šildymo energinį našumą η <sub>s</sub>	4,0 %

## 9 Techniniai duomenys

„Wi-Fi“ tinklo sąsajos techniniai duomenys

Vardinė įtampa	5–24 V ---
Reikalavimai maitinimo įtampai *	ES1 arba PS1 pagal IEC 62368-1
Vidutinė imamoji galia	3 W
Radio dažnių juostos	868,0–868,6 MHz, 869,4–869,65 MHz
WLAN radijo dažnių juosta	2,4 GHz
Radio dažnių galia, esant 868,0–868,6 MHz (e.r.p. maks.)	6,6 dBm
Radio dažnių galia, esant 869,4–869,65 MHz (e.r.p. maks.)	6,9 dBm
WLAN radijo dažnių galia (e.r.p. maks.)	17,5 dBm
WLAN kanalai	1 – 13
WLAN užkodavimas	WPA2-PSK, WPA3 personal
IP priskyrimas	DHCP
Maksimali aplinkos temperatūra	50 °C

Saugios įtampos linija (magistralinė linija) – skerspjūvis	≥ 0,75 mm <sup>2</sup>
Aukštis	96 mm
Plotis	122 mm
Gylis	36 mm
Saugos klasė	IP 21
Apsaugos klasė	III
Leidžiamas aplinkos užterštumo laipsnis	2



### Nuoroda

\*\* galioja naudojimui su prijungimo laidu, skirtu tiesiogiai prijungti prie šilumos generatoriaus.

## Kištukinio maitinimo bloko techniniai duomenys

Vardinė įtampa	120 ... 230 V <sub>AC</sub>
Skaičiuojamoji srovė	0,3 A
Nuolatinė išėjimo įtampa	5 V
Maks. nuolatinė išėjimo srovė	1 A
El. tinklo dažnis	50/60 Hz
Saugos klasė	IP 20
Apsaugos klasė	II
Leidžiamas aplinkos užterštumo laipsnis	2



# Installatiehandleiding

## 1 Veiligheid

### 1.1 Reglementair gebruik

Bij ondeskundig of niet voorgescreven gebruik kunnen nadelige gevolgen voor het product of andere voorwerpen ontstaan.

Het product dient voor de besturing van uw CV-installatie. De wifi-gateway wordt via WLAN met uw router verbonden en brengt een verbinding van de CV-installatie met het internet tot stand.

Het reglementaire gebruik houdt in:

- het naleven van de bijgevoegde gebruiks-, installatie- en onderhoudshandleidingen van het product en van alle andere componenten van de installatie
- de installatie en montage conform de product- en systeemvergunning
- het naleven van alle in de handleidingen vermelde inspectie- en onderhoudsvoorwaarden.

Het gebruik volgens de voorschriften omvat bovendien de installatie conform de IP-beschermingsklasse.

Dit product kan door kinderen vanaf 8 jaar alsook personen met verminderde fysieke, sen-

sorische of mentale capaciteiten of gebrek aan ervaring en kennis gebruikt worden, als ze onder toezicht staan of m.b.t. het veilige gebruik van het product geïnstrueerd werden en de daaruit resulterende gevaren verstaan. Kinderen mogen niet met het product spelen. Reiniging en onderhoud door de gebruiker mogen niet door kinderen zonder toezicht uitgevoerd worden.

Gebruik van het product met een andere dan de meegeleverde voeding of de aansluitkabel voor directe aansluiting op de warmteopwekker is niet reglementair.

Een ander gebruik dan het in deze handleiding beschreven gebruik of een gebruik dat van het hier beschreven gebruik afwijkt, geldt als niet-reglementair. Als niet reglementair gebruik geldt ook ieder direct commercieel of industrieel gebruik.

### **Attentie!**

Ieder misbruik is verboden.

### 1.2 Gevaar door foute bediening

Door foute bediening kunt u zichzelf en anderen in gevaar brengen en materiële schade veroorzaken.

- ▶ Lees deze handleiding en alle andere documenten die van toepassing zijn zorgvuldig door, vooral het hoofdstuk "Veiligheid" en de waarschuwingen.
- ▶ Voer als gebruiker alleen de werkzaamheden uit waarover deze gebruiksaanwijzing aanwijzingen geeft en die niet met het symbool  zijn aangeduid.

### 1.3 Veiligheidsinstructies voeding

**Voorwaarde:** Het product wordt met de meegeleverde voeding geïnstalleerd.

- ▶ Gebruik de voeding alleen in binnenruimtes.
- ▶ Gebruik de voeding niet in vochtige omgeving of in de regen.
- ▶ Als de voeding zichtbare schade vertoont of defect is, dan mag u deze niet gebruiken.
- ▶ Houd de voeding, de onderdelen ervan en het verpakkingsmateriaal uit de buurt van kinderen.
- ▶ Sluit de voeding alleen aan als de netspanning van de contactdoos met de informatie op het typeplaatje overeenkomt.
- ▶ Sluit de voeding alleen op een goed toegankelijke con-

tactdoos aan, zodat u de voeding bij een storing makkelijk van het stroomnet kunt loskoppelen.

- ▶ De voeding warmt tijdens het gebruik op. Dek de voeding niet af met voorwerpen en zorg voor voldoende ventilatie.
- ▶ De buitenste aansluitkabel van de voeding kan niet worden vervangen. Als de aansluitkabel beschadigd is, dan moet u de voeding afvoeren.

### 1.4 --

#### Veiligheid/voorschriften

Neem de volgende aanwijzingen in acht als werkzaamheden aan de schakelkast van de warmteopwrekker vereist zijn:

#### 1.4.1 Levensgevaar door een elektrische schok

Als u spanningsvoerende componenten aanraakt, bestaat levensgevaar door elektrische schok.

Voor u aan het product werkt:

- ▶ Trek de stekker uit het stopcontact.
- ▶ Of schakel het product spanningsvrij door alle stroomvoorzieningen uit te schakelen (elektrische scheidingsinrichting met minstens 3 mm contactopening, bijv. zekering



of vermogensveiligheidsschakelaar).

- ▶ Beveilig tegen herinschakelen.
- ▶ Wacht minstens 3 min tot de condensatoren ontladen zijn.
- ▶ Controleer op spanningvrijheid.

#### **1.4.2 Gevaar voor materiële schade door vorst**

- ▶ Installeer het product niet in ruimtes die aan vorst blootstaan.

#### **1.4.3 Kans op materiële schade door ongeschikt gereedschap**

- ▶ Gebruik geschikt gereedschap.

#### **1.4.4 Voorschriften (richtlijnen, wetten, normen)**

- ▶ Neem de nationale voorschriften, normen, richtlijnen, verordeningen en wetten in acht.



## 2 Aanwijzingen bij de documentatie

### 2.1 Aanvullend geldende documenten in acht nemen

- ▶ Neem absoluut alle bedienings- en installatiehandleidingen die bij de componenten van de installatie worden meegeleverd in acht.
- ▶ Neem de landspecifieke aanwijzingen in de bijlage Country Specifics in acht.

### 2.2 Documenten bewaren

- ▶ Gelieve deze handleiding alsook alle aanvullend geldende documenten aan de gebruiker van de installatie te geven.

### 2.3 Geldigheid van de handleiding

Deze handleiding geldt uitsluitend voor:

Product	Artikelnummer	Onderdeelnummer gateway
SR 940f	0010035735	0020292013
SR 940f	0010037345	0020292013

## 3 Productbeschrijving

### 3.1 CE-markering



Met de CE-markering wordt aangegeven dat de producten conform de conformiteitsverklaring aan de fundamentele vereisten van de geldende richtlijnen voldoen.

Hiermee verklaart de fabrikant dat het in deze handleiding beschreven draadloze installatietype aan de richtlijn 2014/53/EU voldoet. De volledige tekst van de EU-conformiteitsverklaring is op het volgende internetadres beschikbaar: <http://www.vaillant-group.com/doc/doc-radio-equipment-directive/>.

### 3.2 Recycling en afvoer



Als het product met dit symbool is gekenmerkt, dan mag het na afloop van de gebruiksduur niet met het huisvuil worden meegegeven.

- ▶ Geef het product in de plaats daarvan af op een verzamelpunt voor het recycleren van elektrische en elektronische afgedankte toestellen.

Meer informatie over waar u uw elektrische en elektronische oude toestellen kunt afgeven, krijgt u bij het stads- of gemeentebestuur of bij afvalverwerkingsmaatschappijen.

### 3.3 Symbolen op het typeplaatje

Symbol	Betekenis
	Beschermingsklasse III

### 3.4 Symbolen op het typeplaatje van de voeding

Symbol	Betekenis
	Beschermingsklasse II
	Gebruik alleen in binnenruimtes
	Polariteit van de laagspanningsstekker

## 4 Installatie en instellen van een internetverbinding

### 4.1 Montage- en installatievoorwaarden controleren

- ▶ Controleer de elektrische verbinding tussen de ontvanger en de warmteopwekker
  - WLAN-signaal aanwezig
  - Routing en veiligheidsparameters in het IP-netwerk: poorten 80, 123 en 443 vrijgegeven voor uitgaande verbindingen

- Dynamische IP-adressering (DHCP) beschikbaar
- Montageplaats en bekabeling van de wifi-gateway met de warmteopwekker is niet openbaar toegankelijk
- Internetaansluiting voor permanente internetcommunicatie aanwezig
- WLAN-router beschikt over een geactiveerde firewall
- WLAN-netwerk is versleuteld, zie technische gegevens
- Evt. eBUS-leiding toegankelijk
- Evt. vrije contactdoos aanwezig

## 4.2 Installatiestappen in acht nemen

1. Neem de installatiestappen in de beeldhandleiding aan het einde van dit boek in acht.
2. Waarborg, dat alle overige systeemcomponenten, zoals bijv. thermostaat, in bedrijf zijn, wanneer u de wifi gateway inschakelt.

**Voorwaarde:** U wilt het product met het internet verbinden.

- ▶ Houd de toets naast de led drie tot tien seconden lang ingedrukt.
  - ◁ Het product bevindt zich nu gedurende 15 minuten in de koppelmodus.
- ▶ Voor meer instructies zie de MiGo Link-app.

**Voorwaarde:** U wilt het product met een compatibel draadloze kamerthermostaat verbinden.

- ▶ Druk de toets naast de led eenmaal kort in.
  - ◁ Het product bevindt zich nu gedurende 3 minuten in de koppelmodus.
- ▶ Druk binnen 3 minuten op de systeemtoets van de kamerthermostaat die zich binnen het bereik bevindt.

## 4.3 Betekenis van de LED-indicatie (LED)

LED	Status	Betekenis
groen	knipperend	Het product start.
blauw	Snel knipperend	Het product bevindt zich in WLAN-koppelmodus.
blauw	brandend	Het product is met internet verbonden en gereed voor gebruik.
groen	brandend	Het product is gereed voor gebruik maar niet met internet verbonden.
blauw	knipperend	Softwareactualisering van het product wordt uitgevoerd.
oranje	langzaam knipperend	Het product bevindt zich in kamerthermostaat-koppelmodus.
rood	brandend	Internetverbinding werd verbroken/fout.
lila	3 keer knipperend	Het product wordt via de Apple Home-app geïdentificeerd.

## 4.4 Gegevensbescherming en verbinding van de wifi-gateway met het internet en Smart Home-oplossingen van andere leveranciers

Voor meer informatie over het product en het systeem kunt u de volgende internetpagina oproepen:

- [www.migolink.com](http://www.migolink.com)

De volledige functionaliteit van het product kunt u alleen met de MiGo Link-app gebruiken. Voor de installatie van de app moet u de ALV en de privacyverklaring accepteren.

Wanneer u het product met het internet verbindt, zonder de MiGo Link-app te gebruiken, dan zendt het product automatisch de volgende technische gegevens aan de server van de fabrikant:

- Gegevens product (serienummer, toesteltype, product-ID enz.)
- Gegevens firmware (firmwareversie, updatestatus, enz.)
- Gegevens netwerk (IP-adres, MAC-adres, enz.)

Deze gegevens worden uitsluitend voor het beschikbaar stellen van benodigde firmware-updates gebruikt. Gedetailleerde informatie over de gegevensverwerking vindt u in de privacyverklaring op:

- [privacy.migolink.com](http://privacy.migolink.com)

Een internetverbinding is een voorwaarde, om het product met een Smart Home-oplossing van andere leveranciers te verbinden. Een lijst met partners vindt u op:

- [privacy.migolink.com](http://privacy.migolink.com)

Scan de QR-code, om de internetpagina direct op te roepen.



Bij gebruik van een product met Smart Home-oplossingen van andere leveranciers gelden ook de ALV en de privacyverklaringen van de andere leverancier voor wat betreft het verzamelen en verwerken van uw gegevens. De fabrikant van het product heeft daarop geen invloed en accepteert daarvoor geen verantwoordelijkheid.

Meer informatie over het gebruik van het product met Apple-apparaten:

De communicatie tussen iPhone iPad, Apple Watch, HomePod, HomePod mini of Mac en de HomeKit-compatibele MiGo Link wordt door HomeKit-technologie beschermd.

Het gebruik van het Works with Apple-symbool betekent, dat het product zodanig is ontwikkeld, dat het met de in het symbool genoemde technologie functioneert, en dat het door ontwikkelaars is gecertificeerd als zijnde te voldoen aan de normen van Apple. Apple is niet verantwoor-

delijk voor het gebruik van het product of de conformiteit met veiligheids- en regelgevingsvoorschriften.

Apple Apple Home Apple Watch HomeKit, HomePod, HomePod mini, iPad, iPad Air, iPhone en tvOS zijn merken van Apple Inc., gedeponeerd in de USA en andere landen en regio's.

## 4.5 Licenties opvragen

Dit product bevat Free en Open Source software. De betreffende licentie-informatie is op de wifi-gateway opgeslagen en kan met behulp van de MiGo Link -app worden weergegeven.

De broncode kunt u tegen een vergoeding op het volgende adres aanvragen:

[opensource@migolink.com](mailto:opensource@migolink.com)

Dit aanbod geldt drie jaar vanaf de aankoopdatum of minstens gedurende de periode waarin we support voor de wifi-gateway aanbieden.

## 5 Reparatie

### 5.1 Aansluitkabel vervangen

- ▶ Als u de aansluitkabel vervangt, gebruik dan uitsluitend de originele aansluitkabel van de fabrikant (artikelnummer 0020299966 of 0020299967).

### 5.2 Voeding vervangen

- ▶ Als u de voeding vervangt, gebruik dan uitsluitend de originele voeding van de fabrikant (artikelnummer 0020292010 of 0020292011).

## 6 Uitbedrijfname

1. Deactiveer het product in de MiGo Link app.
2. Zet het product terug naar de fabrieksinstellingen door de toets naast de led minimaal 10 seconden lang ingedrukt te houden.
  - ◁ De led gaat uit, zodra de resetprocedure start.
  - ◁ Uw informatie en instellingen worden gewist.
  - ◁ De verbinding met gekoppelde draadloze kamerthermostaat wordt verbroken.
3. Stel het product buiten bedrijf.

## 7 Serviceteam

De contactgegevens van onze klantenservice vindt u aan de achterkant, in de bijlage of op onze website.

Geen enkele software is perfect, daarom werken wij voor u constant aan verdere verbeteringen. Wanneer u aanwijzingen betreffende een zwakke plek of een veiligheidslacune vindt, verzoeken wij u vriendelijk dit te melden aan:

secure@migolink.com

## 8 Productgegevens conform EU-verordening nr. 811/2013, 812/2013

Dit product kan afhankelijk van de systeemconfiguratie als weersafhankelijke thermostaat met binnentemperatuurcompensatie werken en bevat daarom de correctiefactor van de thermostaattechnologieklasse VI. Een afwijking van de seizoensgebonden ruimteverwarmingsefficiëntie is afhankelijk van de systeemconfiguratie mogelijk.

<b>Klasse van de thermostaat</b>	VI
<b>Bijdrage aan de seizoensafhankelijke ruimteverwarmings-energie-efficiëntie η<sub>s</sub></b>	4,0 %

## 9 Technische gegevens

### Technische gegevens wifi-gateway

<b>Ontwerpspanning</b>	5 ... 24 V ~
<b>Eisen aan de voedingsspanning *</b>	ES1 of PS1 conform IEC 62368-1
<b>Gemiddelde opgenomen vermogen</b>	3 W
<b>Radiofrequentiebanden</b>	868,0 – 868,6 MHz, 869,4 – 869,65 MHz
<b>Radiofrequentieband WLAN</b>	2,4 GHz
<b>Radiofrequentievermogen bij 868,0 – 868,6 MHz (e.r.p. max.)</b>	6,6 dBm
<b>Radiofrequentievermogen bij 869,4 – 869,65 MHz (e.r.p. max.)</b>	6,9 dBm
<b>Radiofrequentievermogen WLAN (e.r.p. max.)</b>	17,5 dBm
<b>Kanalen WLAN</b>	1 – 13
<b>WLAN-versleuteling</b>	WPA2-PSK, WPA3 personal
<b>IP-toewijzing</b>	DHCP
<b>Maximale omgevings-temperatuur</b>	50 °C
<b>Laagspanningsleiding (busleiding) – doorsnede</b>	≥ 0,75 mm <sup>2</sup>
<b>Hoogte</b>	96 mm
<b>Breedte</b>	122 mm
<b>Diepte</b>	36 mm
<b>Beschermingsklasse</b>	IP 21
<b>Veiligheidscategorie</b>	III
<b>Toegestane vervuilinggraad van de omgeving</b>	2



### **Aanwijzing**

\* Geldt voor gebruik met aansluitkabel voor de directe aansluiting op de warmteopwekker.

## **Technische gegevens stekkervoeding**

<b>Ontwerpspanning</b>	120 ... 230 V <sub>AC</sub>
<b>Nominale stroom</b>	0,3 A
<b>Uitgangsgelijkspanning</b>	5 V
<b>Uitgangsgelijkstroom max.</b>	1 A
<b>Netfrequentie</b>	50/60 Hz
<b>Beschermingsklasse</b>	IP 20
<b>Veiligheids categorie</b>	II
<b>Toegestane vervuilinggraad van de omgeving</b>	2



# Instrukcja instalacji

## 1 Bezpieczeństwo

### 1.1 Użytkowanie zgodne z przeznaczeniem

Niefachowe lub niezgodne z przeznaczeniem zastosowanie produktu może spowodować zakłócenie działania produktu lub inne szkody materialne.

Produkt służy do sterowania instalacją grzewczą. Bramka Wi-Fi jest łączona z routerem przez sieć WLAN i nawiązuje połączenie instalacji grzewczej z Internetem.

Użytkowanie zgodne z przeznaczeniem obejmuje

- przestrzeganie dołączonych instrukcji obsługi, instalacji i konserwacji produktu oraz wszystkich innych podzespołów układu
- instalację i montaż w sposób zgodny z dopuszczeniem do eksploatacji produktu i systemu
- przestrzeganie wszystkich warunków przeglądów i konserwacji wyszczególnionych w instrukcjach.

Zastosowanie zgodne z przeznaczeniem obejmuje ponadto instalację zgodnie ze stopniem ochrony IP.

Niniejszy produkt może być używany przez dzieci od 8 lat

oraz osoby o ograniczonych zdolnościach fizycznych, sensorycznych lub umysłowych lub o niewystarczającym doświadczeniu i wiedzy wyłącznie, jeżeli są one pod odpowiednią opieką lub zostały pouczone w zakresie bezpiecznej obsługi produktu i rozumieją związane z nim niebezpieczeństwa. Dzieciom nie wolno bawić się produktem. Dzieciom bez nadzoru nie wolno dokonywać czyszczenia i konserwacji po stronie użytkownika.

Stosowanie produktu z zasilaczem lub kablem przyłączeniowym innym niż dostarczony do bezpośredniego podłączenia do urządzenia grzewczego jest niezgodne z przeznaczeniem.

Zastosowanie inne od opisanego w niniejszej instrukcji lub wykraczające poza opisany zakres jest niezgodne z przeznaczeniem. Niezgodne z przeznaczeniem jest również każde bezpośrednie zastosowanie w celach komercyjnych lub przemysłowych.

### **Uwaga!**

Zabrania się wszelkiego użytkowania niezgodnego z przeznaczeniem.

## 1.2 Niebezpieczeństwo związane z nieprawidłową obsługą

Nieprawidłowa obsługa powoduje zagrożenia dla użytkownika oraz innych osób, a także może doprowadzić do strat materialnych.

- ▶ Należy dokładnie przeczytać niniejszą instrukcję oraz wszystkie dokumenty dodatkowe, w szczególności rozdział „Bezpieczeństwo” i wskazówki ostrzegawcze.
- ▶ Użytkownik może wykonywać tylko te czynności, które są opisane w niniejszej instrukcji i nie zostały oznaczone symbolem .

## 1.3 Informacje o bezpieczeństwie: zasilacz

**Warunek:** Produkt jest instalowany z dostarczonym zasilaczem.

- ▶ Zasilacz należy stosować tylko w pomieszczeniach.
- ▶ Zasilacza nie należy używać w deszczu ani w miejscach, gdzie występuje wilgoć.
- ▶ Jeżeli zasilacz ma widoczne uszkodzenia lub jest niesprawny, nie wolno go używać.
- ▶ Zasilacz, jego poszczególne części oraz materiał opako-

waniowy należy trzymać poza zasięgiem dzieci.

- ▶ Zasilacz wolno podłączać tylko wtedy, gdy napięcie sieciowe gniazda wtykowego jest zgodne z informacją na tabliczce znamionowej.
- ▶ Zasilacz należy podłączać tylko do łatwo dostępnego gniazda wtykowego, aby w razie awarii można go było szybko odłączyć od sieci elektrycznej.
- ▶ Zasilacz rozgrzewa się w trakcie eksploatacji. Nie wolno zakrywać zasilacza przedmiotami oraz należy zadbać o dostateczną wentylację.
- ▶ Nie można wymieniać zewnętrznego kabla przyłączeniowego zasilacza. Jeżeli kabel przyłączeniowy jest uszkodzony, należy wyłączyć zasilacz z eksploatacji.

## 1.4 --

### Bezpieczeństwo/przepisy

Należy przestrzegać poniższych wskazówek, jeżeli konieczne jest wykonanie pracy przy skrzynce przyłączeniowej urządzenia grzewczego:

#### 1.4.1 Niebezpieczeństwo porażenia prądem

W przypadku dotknięcia podzespołów będących pod napię-

ciem, występuje niebezpieczeństwo porażenia prądem.

Zanim rozpocznie się pracę przy produkcji:

- ▶ Wyjąć wtyczkę sieciową.
- ▶ Lub odłączyć produkt od napięcia poprzez odcięcie zasilania elektrycznego (urządzenie elektryczne odzielające z przerwą między stykami minimum 3 mm, np. zabezpieczenie lub wyłącznik zabezpieczenia linii).
- ▶ Zabezpieczyć przed ponownym włączeniem.
- ▶ Odczekać co najmniej 3 minuty, aż rozładują się kondensatory.
- ▶ Sprawdzić skuteczność odłączenia od napięcia.

#### **1.4.2 Ryzyko szkód materialnych spowodowane przez mróz**

- ▶ Instalować produkt w pomieszczeniach w których zawsze panują dodatnie temperatury.

#### **1.4.3 Ryzyko szkód materialnych spowodowane stosowaniem niewłaściwych narzędzi.**

- ▶ Stosować prawidłowe narzędzie.

#### **1.4.4 Przepisy (dyrektywy, ustawy, normy)**

- ▶ Przestrzegać krajowych przepisów, norm, dyrektyw, rozporządzeń i ustaw.

## 2 Wskazówki dotyczące dokumentacji

### 2.1 Przestrzegać dokumentacji dodatkowej

- ▶ Bezwzględnie przestrzegać wszystkich instrukcji obsługi i instalacji dołączonych do podzespołów układu.
- ▶ Należy przestrzegać wskazówek właściwych dla danego kraju w załączniku Country Specifics.

### 2.2 Przechowywanie dokumentów

- ▶ Należy przekazać niniejszą instrukcję oraz wszystkie dołączone dokumenty użytkownikowi instalacji.

### 2.3 Zakres stosowalności instrukcji

Niniejsza instrukcja dotyczy wyłącznie:

Produkt	Numer katalogowy	Numer części bramki
SR 940f	0010035735	0020292013
SR 940f	0010037345	0020292013

## 3 Opis produktu

### 3.1 Oznaczenie CE



Oznaczenie CE informuje o tym, że zgodnie z deklaracją zgodności produkt spełnia podstawowe wymagania odnośnych dyrektyw.

Producent niniejszym oświadcza, że urządzenie radiowe o typie opisanym w niniejszej instrukcji jest zgodne z dyrektywą 2014/53/EU. Pełny tekst deklaracji zgodności UE jest dostępny na stronie: <http://www.vaillant-group.com/doc/doc-radio-equipment-directive/>.

## 3.2 Recykling i usuwanie odpadów



Jeżeli produkt jest oznaczony tym znakiem, po zakończeniu użytkowania nie wolno go usuwać wraz z odpadami domowymi.

- ▶ Produkt należy oddać do punktu zbiórki zużytego sprzętu elektrycznego i elektronicznego przeznaczonego do recyklingu.

Dalsze informacje odnośnie zbiórki zużytych urządzeń elektrycznych i elektronicznych uzyskają Państwo w administracji samorządowej lub zakładach gospodarujących odpadami.

### 3.3 Symbole na tabliczce znamionowej

Symbol	Znaczenie
	III klasa ochrony

### 3.4 Symbole na tabliczce znamionowej zasilacza

Symbol	Znaczenie
	Klasa ochrony II
	Stosowanie tylko we wnętrzach
	Biegunowość wtyczki niskiego napięcia

## 4 Instalacja i konserwacja połączenia z internetem

### 4.1 Sprawdzanie warunków montażu i instalacji

- ▶ Sprawdzić:
  - Sygnał WLAN dostępny
  - Routing i parametry bezpieczeństwa w sieci IP: udostępnienie portów 80, 123 i 443 dla połączeń wychodzących
  - Dostępne dynamiczne adresowanie IP (DHCP) dostępne

- Miejsce montażu i okablowanie bramki Wi-Fi z urządzeniem grzewczym nie jest dostępne publicznie
- Przyłącze internetowe do ciągłej komunikacji z Internetem dostępne
- Router WLAN ma aktywną zaporę
- Sieć WLAN jest szyfrowana, patrz dane techniczne
- ewentualnie przewód eBUS dostępny
- ewentualnie wolne gniazdo wtykowe dostępne

## 4.2 Przestrzeganie kroków instalacji

1. Postępować zgodnie z czynnościami instalacji przedstawionymi w ilustrowanej instrukcji na końcu tego podręcznika.
2. Włączając bramę Wi-Fi należy się upewnić, że wszystkie pozostałe elementy składowe układu, np. regulator, działają.

**Warunek:** Chcesz połączyć produkt z Internetem.

- ▶ Przytrzymać przycisk obok diody świecącej przez trzy do dziesięciu sekund.
  - ◀ Produkt znajduje się teraz przez 15 minut w trybie parowania.
- ▶ Więcej instrukcji można uzyskać w aplikacji MiGo Link.

**Warunek:** Chcesz połączyć produkt z kompatybilnym radiowym termostatem pokojowym.

- ▶ Nacisnąć krótko jeden raz przycisk obok diody świecącej.
  - ◀ Produkt znajduje się teraz przez 3 minuty w trybie parowania.
- ▶ Nacisnąć w ciągu 3 minut przycisk systemowy termostatu pokojowego znajdującego się w zasięgu.

## 4.3 Znaczenie diody świecącej (LED)

Dioda LED	Stan	Znaczenie
zielona	miga	Produkt uruchamia się.
niebieski	miga szybko	Produkt znajduje się w trybie parowania WLAN.
niebieski	świeci	Produkt jest połączony z Internetem i gotowy do pracy.
zielona	świeci	Produkt jest gotowy do pracy, ale nie jest połączony z Internetem.
niebieski	miga	Trwa aktualizacja oprogramowania produktu.
poma- rań- czowy	miga powoli	Produkt znajduje się w trybie parowania termostatu pokojowego.
czer- wona	świeci	Połączenie z internetem zostało rozłączone / usterka.
fioletowy	miga 3 razy	Produkt jest zidentyfikowany przez aplikację Apple Home.

## 4.4 Ochrona danych i połączenie bramki Wi-Fi z Internetem oraz rozwiązaniami Smart Home dostawców zewnętrznych

Więcej informacji o produkcie i systemie można uzyskać na poniższej stronie internetowej:

- [www.migolink.com](http://www.migolink.com)

Pełny zakres działania produktu można uzyskać tylko z aplikacją MiGo Link. W celu zainstalowania aplikacji należy zaakceptować OWH i przepisy o ochronie danych.

Podłączając produkt do Internetu bez korzystania z aplikacji MiGo Link, wyśle on automatycznie poniższe dane techniczne na serwer producenta:

- dane produktu (numer serii, typ kotła, ident. urządzenia itd.)
- dane oprogramowania sprzętowego (wersja oprogramowania sprzętowego, status aktualizacji itd.)
- dane sieci (adres IP, adres MAC itd.)

Te dane są wykorzystywane wyłącznie do udostępniania wymaganych aktualizacji oprogramowania sprzętowego. Szczegółowe informacje o przetwarzaniu danych podane są w przepisach o ochronie danych:

- [privacy.migolink.com](https://privacy.migolink.com)

Połączenie z internetem jest warunkiem połączenia produktu z niektórymi rozwiązaniami Smart Home dostawców zewnętrznych. Lista partnerów znajduje się w:

- [privacy.migolink.com](https://privacy.migolink.com)

Zeskanować kod QR, aby bezpośrednio przejść do strony internetowej.



W przypadku korzystania z produktu z rozwiązaniami Smart Home dostawców zewnętrznych obowiązują również OWH i przepisy o ochronie danych dostawców zewnętrznych dotyczące gromadzenia i przetwarzania danych. Producent produktu nie ma na to wpływu i nie ponosi odpowiedzialności.

Więcej informacji o korzystaniu produktu z urządzeniami Apple:

Komunikacja między iPhone iPad, Apple Watch, HomePod, HomePod mini lub Mac a kompatybilnym z HomeKit MiGo Link jest zabezpieczona technologią HomeKit.

Używanie znaku Works with Apple oznacza, że produkt został zaprojektowany tak, że funkcjonuje technologia wymieniona w znaku, a programista uzyskał certyfikat zgodności ze standardami wydajności firmy Apple. Apple nie odpowiada za eks-

ploatację produktu lub jego zgodność ze standardami bezpieczeństwa i regulacji.

Apple, Apple Home, Apple Watch, HomeKit, HomePod, HomePod mini, iPad, iPad Air, iPhone i tvOS są markami firmy Apple Inc., zarejestrowanymi w Stanach Zjednoczonych oraz innych krajach i regionach.

## 4.5 Sprawdzanie licencji

Produkt zawiera oprogramowanie Free and Open Source. Odpowiednie informacje licencyjne są zapisane w bramce Wi-Fi i mogą być wyświetlane w aplikacji MiGo Link .

Kod źródłowy można zamówić pod poniższym adresem, wnosząc opłatę serwisową: [opensource@migolink.com](mailto:opensource@migolink.com)

Ta oferta obowiązuje przez trzy lata od daty zakupu lub co najmniej przez okres, w którym oferujemy pomoc dla bramki Wi-Fi.

## 5 Naprawa

### 5.1 Wymiana kabla przyłączeniowego

- ▶ W przypadku wymiany kabla przyłączeniowego stosować wyłącznie oryginalny kabel przyłączeniowy producenta (numer artykułu 0020299966 lub 0020299967).

### 5.2 Wymiana zasilacza

- ▶ W przypadku wymiany zasilacza należy stosować wyłącznie oryginalny zasilacz od producenta (numer artykułu 0020292010 lub 0020292011).

## 6 Wyłączenie z eksploatacji

1. Dezaktywować produkt w aplikacji MiGo Link.
2. Zresetować produkt do nastaw fabrycznych, przytrzymując wciśnięty przez co najmniej 10 sekund przycisk obok diody świecącej.
  - ◁ Dioda świecąca gaśnie po rozpoczęciu procesu resetowania.
  - ◁ Informacje i ustawienia zostaną usunięte.
  - ◁ Połączenie do sparowanego radiowego termostatu pokojowego zostaje usunięte.
3. Wyłączyć produkt z eksploatacji.

## 7 Serwis techniczny

Dane kontaktowe naszego serwisu podane są na odwrocie, w załączniku lub na naszej stronie internetowej.

Żadne oprogramowanie nie jest idealne, dlatego cały czas pracujemy nad kolejnymi ulepszeniami. W przypadku stwierdzenia niedoskonałości lub luki bezpieczeństwa należy przesłać wiadomość na adres: [secure@migolink.com](mailto:secure@migolink.com)

## 8 Dane produktu wg rozporządzenia UE nr 811/2013, 812/2013

Ten produkt w zależności od konfiguracji systemu może działać jako regulator pogodowy z połączeniem w pomieszczeniu i dlatego ma współczynnik korekty klasy technologii regulatora VI. Odchyłka wydajności ogrzewania pomieszczenia w zależności od pory roku jest możliwa w zależności od konfiguracji systemu.

<b>Klasa regulatora temperatury</b>	VI
<b>Poprawa sezonowego współczynnika efektywności energetycznej ogrzewania pomieszczeń <math>\eta_s</math></b>	4,0 %

## 9 Dane techniczne

### Dane techniczne bramki Wi-Fi

<b>Napięcie znamionowe</b>	5–24 V ---
<b>Wymaganie napięcia zasilającego *</b>	ES1 lub PS1 zgodnie z IEC 62368-1
<b>Średni pobór mocy</b>	3 W
<b>Pasma częstotliwości radiowej</b>	868,0–868,6 MHz, 869,4–869,65 MHz
<b>Pasma częstotliwości radiowej WLAN</b>	2,4 GHz
<b>Moc częstotliwości radiowej przy 868,0 – 868,6 MHz (maks. e.r.p.)</b>	6,6 dBm
<b>Moc częstotliwości radiowej przy 869,4 – 869,65 MHz (maks. e.r.p.)</b>	6,9 dBm
<b>Moc częstotliwości radiowej WLAN (maks. e.r.p.)</b>	17,5 dBm
<b>Kanały WLAN</b>	1 – 13
<b>Szyfrowanie WLAN</b>	WPA2-PSK, WPA3 personal
<b>Przypisanie IP</b>	DHCP
<b>Maksymalna temperatura otoczenia</b>	50 °C
<b>Przewód niskonapięciowy (przewód magistrali) – przekrój</b>	≥ 0,75 mm <sup>2</sup>
<b>Wysokość</b>	96 mm
<b>Szerokość</b>	122 mm
<b>Głębokość</b>	36 mm
<b>Stopień ochrony</b>	IP21
<b>Klasa ochrony</b>	III
<b>Dopuszczalny stopień zabrudzenia otoczenia</b>	2



### Wskazówka

\* dotyczy zastosowania z kablem przyłączeniowym do bezpośredniego podłączenia do urządzenia grzewczego.

### Dane techniczne – zasilacz wtykowy

<b>Napięcie znamionowe</b>	120 ... 230 V <sub>AC</sub>
<b>Prąd nominalny</b>	0,3 A

<b>Napięcie stałe wyjściowe</b>	5 V
<b>Prąd stały wyjściowy maks.</b>	1 A
<b>Częstotliwość sieci</b>	50/60 Hz
<b>Stopień ochrony</b>	IP 20
<b>Klasa ochrony</b>	II
<b>Dopuszczalny stopień zabrudzenia otoczenia</b>	2



# Manual de instalação

## 1 Segurança

### 1.1 Utilização adequada

Uma utilização incorreta ou indevida pode resultar em danos no produto e noutros bens materiais.

O produto destina-se ao comando do seu sistema de aquecimento. O gateway Wi-Fi é ligado via WLAN ao seu router e estabelece uma ligação do sistema de aquecimento à Internet.

A utilização adequada abrange o seguinte:

- a observação das instruções para a instalação, manutenção e serviço do produto, bem como de todos os outros componentes da instalação
- a instalação e montagem de acordo com a licença do sistema e do aparelho
- o cumprimento de todas as condições de inspeção e manutenção contidas nos manuais.

A utilização adequada inclui também a instalação de acordo com a classe de proteção IP.

Este produto pode ser utilizado por crianças a partir dos 8 anos de idade, assim como por pessoas com capacidades físicas,

sensoriais ou mentais reduzidas ou que não possuam muita experiência ou conhecimento, desde que sejam vigiadas ou tenham sido instruídas sobre o manuseio seguro do produto e compreendam os possíveis perigos resultantes da utilização do mesmo. As crianças não podem brincar com o produto. A limpeza e a manutenção destinada ao utilizador não podem ser efetuadas por crianças sem supervisão.

A utilização do produto com uma fonte de alimentação ou um cabo de ligação para a ligação direta ao gerador de calor diferente do fornecido em conjunto é considerada inadequada.

Uma outra utilização que não a descrita no presente manual ou uma utilização que vá para além do que é aqui descrito é considerada incorreta. Do mesmo modo, qualquer utilização com fins diretamente comerciais e industriais é considerada incorreta.

### **Atenção!**

Está proibida qualquer utilização indevida.

## 1.2 Perigo devido a operação incorreta

Devido à operação incorreta pode colocar-se em risco a si próprio e a terceiros, assim como provocar danos materiais.

- ▶ Leia cuidadosamente o presente manual e todos os documentos a serem respeitados, em particular o capítulo "Segurança" e as indicações de aviso.
- ▶ Como utilizador, realize apenas os trabalhos indicados no presente manual e que não estejam identificados com o símbolo .

## 1.3 Advertências de segurança fonte de alimentação

**Condição:** O produto é instalado com a fonte de alimentação fornecida.

- ▶ Utilize a fonte de alimentação apenas em espaços interiores.
- ▶ Não opere a fonte de alimentação em zonas húmidas ou à chuva.
- ▶ Quando a fonte de alimentação apresentar danos visíveis ou estiver com defeito não poderá ser operada.
- ▶ Mantenha a fonte de alimentação, as respetivas peças individuais e o material da em-

balagem afastados das crianças.

- ▶ Ligue a fonte de alimentação apenas quando a tensão de rede da tomada corresponder aos dados na chapa de características.
- ▶ Ligue a fonte de alimentação apenas a uma tomada de fácil acesso, para que possa desligar rapidamente a fonte de alimentação da rede elétrica em caso de falhas.
- ▶ A fonte de alimentação aquece durante o funcionamento. Não cubra a fonte de alimentação com objetos e garanta uma ventilação suficiente.
- ▶ O cabo de ligação exterior da fonte de alimentação não pode ser substituído. Quando o cabo de ligação estiver danificado, tem de eliminar a fonte de alimentação.

## 1.4 --

### Segurança/disposições

Observe as seguintes indicações, quando forem necessários trabalhos na caixa de distribuição do gerador de calor:

#### 1.4.1 Perigo de vida devido a choque elétrico

Se tocar em componentes condutores de tensão existe perigo



de vida devido a choque elétrico.

Antes de trabalhar no aparelho:

- ▶ Retire a ficha.
- ▶ Ou desligue a tensão do produto, desligando para tal todas as alimentações de corrente (dispositivo elétrico de separação com uma abertura de contacto mínima de 3 mm, por ex. fusível ou interruptor de proteção da tubagem).
- ▶ Proteja contra rearme.
- ▶ Aguarde pelo menos 3 min, até que os condensadores tenham descarregado.
- ▶ Verifique se não existe tensão.

#### **1.4.2 Risco de danos materiais causados pelo gelo**

- ▶ Não instale o aparelho em locais onde pode haver formação de gelo.

#### **1.4.3 Risco de danos materiais devido a ferramenta inadequada**

- ▶ Utilize uma ferramenta adequada.

#### **1.4.4 Disposições (diretivas, leis, normas)**

- ▶ Respeite as disposições, normas, diretivas, regulamentos e leis nacionais.

## 2 Notas relativas à documentação

### 2.1 Atenção aos documentos a serem respeitados

- ▶ É impreterível respeitar todos os manuais de instruções e instalação que são fornecidos juntamente com os componentes da instalação.
- ▶ Respeite as indicações específicas do país em anexo Country Specifics.

### 2.2 Guardar os documentos

- ▶ Entregue este manual, bem como todos os documentos a serem respeitados, ao utilizador da instalação.

### 2.3 Validade do manual

Este manual é válido exclusivamente para:

Produto	Número de artigo	Número de peça do gateway
SR 940f	0010035735	0020292013
SR 940f	0010037345	0020292013

## 3 Descrição do produto

### 3.1 Símbolo CE



O símbolo CE indica que, de acordo com a declaração de conformidade, os produtos cumprem o disposto pelas diretivas em vigor.

Com a presente, o fabricante declara que o tipo de equipamento de rádio descrito no presente manual está em conformidade com a diretiva 2014/53/UE. O texto completo da declaração de conformidade UE está disponível no seguinte endereço de Internet: <http://www.vaillant-group.com/doc/doc-radio-equipment-directive/>.

### 3.2 Reciclagem e eliminação



Se o produto estiver identificado com este sinal, não poderá ser eliminado juntamente com o lixo doméstico após a sua vida útil.

- ▶ Em vez disso, entregue o produto num ponto de recolha para a reciclagem de aparelhos elétricos e eletrónicos usados.

Informe-se junto da sua autarquia ou município ou junto das empresas de tratamento de resíduos sobre onde pode entregar os seus aparelhos elétricos e eletrónicos usados.

### 3.3 Símbolos na chapa de características

Símbolo	Significado
Um triângulo contendo três barras verticais.	Classe de proteção III

### 3.4 Símbolos na chapa de características da fonte de alimentação

Símbolo	Significado
Um retângulo contendo um retângulo menor.	Classe de proteção II
Um ícone de uma casa.	Utilização apenas em espaços interiores
Um símbolo de polaridade com um círculo menos, um círculo cheio e um círculo mais.	Polaridade da ficha de baixa tensão

## 4 Instalação e configuração de uma ligação de Internet

### 4.1 Verificar as condições de montagem e instalação

- ▶ Verifique:
  - Sinal WLAN disponível
  - Routing e parâmetros de segurança na rede IP: ativar portas 80, 123 e 443 para ligações de saída
  - Endereçamento IP dinâmico (DHCP) disponível
  - O local de instalação e a cablagem do gateway Wi-Fi ao gerador de calor não estão acessíveis publicamente
  - Ligação à Internet para comunicação permanente na Internet disponível
  - O router WLAN possui uma firewall ativa
  - A rede WLAN está encriptada, ver Dados técnicos
  - se necessário, condutor eBUS acessível
  - se necessário, tomada livre existente

### 4.2 Respeitar os passos de instalação

1. Respeite os passos de instalação nas instruções ilustradas no fim deste manual.
2. Certifique-se de que todos os outros componentes do sistema, como p. ex. o regulador, estão em funcionamento quando ligar o gateway Wi-Fi.

**Condição:** Quer ligar o aparelho à Internet.

- ▶ Mantenha a tecla premida junto ao díodo luminoso três a dez segundos.
  - ◁ O produto encontra-se agora durante 15 minutos no modo de emparelhamento.
- ▶ Para mais instruções siga a aplicação MiGo Link.

**Condição:** Deseja ligar o aparelho a um termóstato ambiente sem fio compatível.

- ▶ Pressione a tecla junto ao díodo luminoso uma vez brevemente.
  - ◁ O produto encontra-se agora durante 3 minutos no modo de emparelhamento.
- ▶ Pressione dentro de 3 minutos a tecla de sistema do termóstato ambiente existente dentro do alcance.

### 4.3 Significado do díodo luminoso (LED)

LED	Estado	Significado
Verde	intermitente	O produto inicia.
azul	Intermitência rápida	O produto encontra-se no modo de emparelhamento WLAN.
azul	brilhante	O produto está ligado à Internet e encontra-se operacional.
Verde	brilhante	O produto está operacional mas não se encontra ligado à Internet.
azul	intermitente	É executada a atualização de software do produto.
Laranja	Intermitência lenta	O produto encontra-se no modo de emparelhamento com o termóstato ambiente.
vermelho	brilhante	A ligação à Internet foi desligada/ Avariada.
lilás	3 vezes intermitente	O produto é identificado através da app Apple Home.

#### 4.4 Proteção de dados e ligação do gateway Wi-Fi à Internet, bem como soluções Smart Home de fornecedores terceiros

Para mais informações sobre o aparelho e o sistema, pode consultar a seguinte página de Internet:

– [www.migolink.com](http://www.migolink.com)

Só pode utilizar o alcance funcional total do produto com a app MiGo Link. Para a instalação da app é necessário aceitar os termos e condições gerais e os regulamentos relativos à proteção de dados.

Se ligar o produto à Internet sem utilizar a app MiGo Link, o produto envia automaticamente os seguintes dados técnicos para o servidor do fabricante:

- Dados sobre o produto (número de série, tipo de aparelho, ID do aparelho, etc.)
- Dados sobre o firmware (versão de firmware, estado de atualização, etc.)
- Dados sobre a rede (endereço IP, endereço MAC, etc.)

Estes dados são utilizados exclusivamente para a disponibilização das atualizações de firmware necessárias. Poderá encontrar informações detalhadas sobre o tratamento de dados nos regulamentos relativos à proteção de dados:

– [privacy.migolink.com](http://privacy.migolink.com)

Uma ligação de Internet constitui pré-requisito para ligar o produto a algumas soluções Smart Home de fornecedores terceiros. Poderá encontrar uma lista dos parceiros em:

– [privacy.migolink.com](http://privacy.migolink.com)

Leia o código QR para aceder diretamente à página de Internet.



Em caso de utilização do produto com soluções Smart Home de fornecedores ter-

ceiros, aplicam-se também os termos e condições gerais e os regulamentos relativos à proteção de dados desses fornecedores terceiros, no que se refere à recolha e ao tratamento dos seus dados. A este respeito, o fabricante do produto não tem qualquer influência e não assume qualquer responsabilidade.

Mais informações sobre a utilização do produto com dispositivos Apple:

A comunicação entre iPhone, iPad, Apple Watch, HomePod, HomePod mini ou Mac e o HomeKit compatível com MiGo Link é protegida pela tecnologia HomeKit.

A utilização do emblema Works with Apple significa que o produto foi desenvolvido para funcionar com a tecnologia indicada no emblema e foi certificado pelo responsável pelo desenvolvimento para cumprir os padrões de desempenho da Apple. A Apple não é responsável pelo funcionamento do produto nem pela sua conformidade com as normas de segurança e reguladoras.

Apple, Apple Home, Apple Watch, HomeKit, HomePod, HomePod mini, iPad, iPad Air, iPhone e tvOS são marcas da Apple Inc., registadas nos EUA e noutros países e regiões.

#### 4.5 Consultar licenças

Este produto contém software gratuito e Open Source. As respetivas informações de licença estão guardadas no gateway Wi-Fi e podem ser exibidas com a ajuda da aplicação MiGo Link .

Pode solicitar o código fonte mediante uma taxa de processamento no seguinte endereço:

[opensource@migolink.com](mailto:opensource@migolink.com)

Esta oferta é válida por três anos a partir da data de compra ou pelo menos pelo período durante o qual oferecemos suporte para o gateway Wi-Fi.

## 5 Reparação

### 5.1 Substituir o cabo de ligação

- ▶ Quando substituir o cabo de ligação, utilize exclusivamente o cabo de ligação original do fabricante (número de artigo 0020299966 ou 0020299967).

### 5.2 Substituir a fonte de alimentação

- ▶ Quando substituir a fonte de alimentação, utilize exclusivamente a fonte de alimentação original do fabricante (número de artigo 0020292010 ou 0020292011).

## 6 Colocação fora de serviço

1. Desative o produto na aplicação MiGo Link.
2. Reponha o produto para as regulações de fábrica, mantendo a tecla junto ao LED premida durante pelo menos 10 segundos.
  - ◁ O LED apaga-se assim que o processo de reposição inicia.
  - ◁ As suas informações e definições são apagadas.
  - ◁ A ligação com os termóstatos ambiente via rádio acoplados é eliminada.
3. Coloque o aparelho fora de funcionamento.

## 7 Serviço de apoio ao cliente

Pode encontrar os dados de contacto do nosso serviço a clientes no verso, em anexo ou na nossa página de Internet.

Nenhum software é perfeito, por isso estamos constantemente a trabalhar em mais melhorias para si. Se encontrar provas de uma vulnerabilidade ou falha de segurança, pedimos que envie uma mensagem para:

secure@migolink.com

## 8 Dados sobre o produto conforme o regulamento UE n.º 811/2013, 812/2013

Este produto, dependendo da configuração do sistema, pode funcionar como um regulador comandado pelas condições atmosféricas com ativação da temperatura ambiente e, portanto, inclui o fator de correção da classe de tecnologia de regulador VI. É possível um desvio da eficiência energética sazonal de aquecimento de locais em função da configuração do sistema.

<b>Classe do regulador da temperatura</b>	VI
<b>Contributo para a eficiência energética sazonal de aquecimento de locais ηs</b>	4,0 %

## 9 Dados técnicos

### Dados técnicos do gateway Wi-Fi

<b>Tensão de medição</b>	5 ... 24 V $\overline{=}$
<b>Requisitos da alimentação de tensão*</b>	ES1 ou PS1 segundo CEI 62368-1
<b>Consumo de potência médio</b>	3 W
<b>Bandas de frequência de rádio</b>	868,0 – 868,6 MHz, 869,4 – 869,65 MHz
<b>Banda de frequência de rádio WLAN</b>	2,4 GHz
<b>Potência de frequência de rádio com 868,0 – 868,6 MHz (e.r.p. máx.)</b>	6,6 dBm
<b>Potência de frequência de rádio com 869,4 – 869,65 MHz (e.r.p. máx.)</b>	6,9 dBm
<b>Potência de frequência de rádio WLAN (e.r.p. máx.)</b>	17,5 dBm
<b>Canais WLAN</b>	1 – 13
<b>Encriptação WLAN</b>	WPA2-PSK, WPA3 personal

<b>Atribuição de IP</b>	DHCP
<b>Temperatura ambiente máxima</b>	50 °C
<b>Cabo de baixa tensão (linha de barramento) – Secção</b>	≥ 0,75 mm <sup>2</sup>
<b>Altura</b>	96 mm
<b>Largura</b>	122 mm
<b>Profundidade</b>	36 mm
<b>Tipo de proteção</b>	IP 21
<b>Classe de proteção</b>	III
<b>Grau de sujidade admissível do ambiente</b>	2



### **Indicação**

\* aplicável para a utilização com cabo de ligação para a ligação direta ao gerador de calor.

### **Dados técnicos Fonte de alimentação com ficha**

<b>Tensão de medição</b>	120 ... 230 V <sub>CA</sub>
<b>Corrente de medição</b>	0,3 A
<b>Tensão contínua de saída</b>	5 V
<b>Corrente contínua de saída máx.</b>	1 A
<b>Frequência da rede</b>	50/60 Hz
<b>Tipo de proteção</b>	IP 20
<b>Classe de proteção</b>	II
<b>Grau de sujidade admissível do ambiente</b>	2



# Instrucțiuni de instalare

## 1 Securitate

### 1.1 Utilizarea conform destinației

La utilizare improprie sau neconformă cu destinația pot rezulta deteriorări ale produsului și alte pagube materiale.

Produsul este destinat utilizării în cadrul sistemului de comandă al instalației dumneavoastră de încălzire. Gateway-ul Wi-Fi este conectat la routerul dumneavoastră prin WLAN și realizează o conexiune între instalația de încălzire și internet.

Utilizarea corespunzătoare conține:

- respectarea instrucțiunilor de exploatare, instalare și întreținere alăturate ale produsului, cât și ale altor componente ale instalației
- instalarea și asamblarea corespunzător aprobării produsului și sistemului
- respectarea tuturor condițiilor de inspecție și întreținere prezentate în instrucțiuni.

Utilizarea preconizată cuprinde în plus instalarea conform tipului de protecție IP.

Acest aparat poate fi utilizat de copiii cu vârsta de peste 8 ani și de persoanele cu capacități fizice, senzoriale sau mintale re-

duse sau de către cele cu deficiențe de experiență și cunoștințe dacă sunt supravegheate sau dacă au fost instruite referitor la utilizarea sigură a aparatului și la pericolele astfel rezultate. Este interzis jocul copiilor cu aparatul. Curățarea și întreținerea realizate de utilizator nu trebuie să fie efectuate de către copii fără supraveghere.

Utilizarea produsului cu o altă sursă de rețea sau cu un alt cablu de conectare decât cele din pachetul de livrare pentru racordarea directă la generatorul de căldură nu este conformă cu destinația.

O altă utilizare decât cea descrisă în instrucțiunile prezente sau o utilizare care o depășește pe cea descrisă aici este neconformă cu destinația. Neconformă cu destinația este și orice utilizare comercială și industrială directă.

### **Atenție!**

Este interzisă orice utilizare ce nu este conformă cu destinația.

### 1.2 Pericol de comandă eronată

Prin comanda eronată puteți să vă puneți în pericol pe dumneavoastră și pe cei din jur și să provocați pagube materiale.

- ▶ Citiți cu atenție instrucțiunile prezente și toate documentele complementare, în special capitolul „Securitatea” și indicațiile de atenționare.
- ▶ În calitate de utilizator, executați numai activitățile care sunt menționate în instrucțiunile de față și care nu sunt marcate cu simbolul .

### 1.3 Indicațiile de securitate ale sursei de rețea

**Condiție:** Produsul este instalat cu sursa de rețea din pachetul de livrare.

- ▶ Utilizați sursa de rețea numai în spațiul interior.
- ▶ Nu utilizați sursa de rețea în spații umede sau în ploaie.
- ▶ Dacă sursa de rețea prezintă deteriorări vizibile sau este defectă, exploatarea acesteia nu este permisă.
- ▶ Nu permiteți accesul copiilor la sursa de rețea, piesele componente ale acesteia și materialul de ambalare.
- ▶ Racordați sursa de rețea numai dacă tensiunea rețelei a prizei de curent coincide cu indicația de pe plăcuța de timbru.
- ▶ Racordați sursa de rețea numai la o rețea de curent electric accesibilă astfel încât să puteți separa rapid sursa de

rețea în cazul unei defecțiuni de la rețeaua electrică.

- ▶ Sursa de rețea se încălzește pe parcursul funcționării. Nu obstrucționați sursa de rețea și asigurați o ventilare suficientă.
- ▶ Cablul de racordare exterior al sursei de rețea nu poate fi înlocuit. Dacă cablul de racordare este deteriorat, sursa de rețea trebuie să fie eliminată.

### 1.4 -- Securitate/Prevederi



Respectați următoarele indicații atunci când este necesară efectuarea de lucrări la pupitrul de comandă al generatorului de căldură:

#### 1.4.1 Pericol de electrocutare

Există pericol de electrocutare dacă atingeți componentele aflate sub tensiune.

Înainte de a interveni asupra produsului:

- ▶ Scoateți ștecherul.
- ▶ Sau deconectați produsul fără tensiune prin întreruperea tuturor alimentărilor cu curent electric (dispozitiv de separare electrică cu o deschidere a contactului de minim 3 mm, de ex. siguranță sau întrerupător de protecție a cablului).
- ▶ Asigurați-vă că produsul nu poate reporni accidental.

- 
- 
- ▶ Așteptați minim 3 min până la descărcarea condensatoarelor.
  - ▶ Verificați lipsa tensiunii.

#### **1.4.2 Pericol de pagube materiale cauzate de îngheț**

- ▶ Nu instalați produsul în încăperi cu pericol de îngheț.

#### **1.4.3 Pericol de pagube materiale prin unelte neadecvate**

- ▶ Utilizați o sculă corespunzătoare.

#### **1.4.4 Prescripții (directive, legi, norme)**

- ▶ Respectați prescripțiile, normele, directivele, reglementările și legile naționale.

## 2 Indicații privind documentația

### 2.1 Respectarea documentației conexe

- ▶ Respectați obligatoriu toate instrucțiunile de exploatare și instalare alăturate componentelor instalației.
- ▶ Respectați indicațiile specifice țării dumneavoastră, disponibile în anexă Country Specifics.

### 2.2 Păstrarea documentației

- ▶ Predați atât aceste instrucțiuni, cât și toate documentațiile conexe utilizatorului instalației.

### 2.3 Valabilitatea instrucțiunilor

Aceste instrucțiuni sunt valabile exclusiv pentru:

Aparatul	Număr de articol	Număr de piesă gateway
SR 940f	0010035735	0020292013
SR 940f	0010037345	0020292013

## 3 Descrierea aparatului

### 3.1 Caracteristica CE



Prin marcajul CE se certifică faptul că aparatele îndeplinesc cerințele de bază ale directivelor în vigoare conform declarației de conformitate.

Producătorul declară că instrucțiunile din acest manual corespund cerințelor directivei UE 2014/53/. Textul complet al declarației de conformitate UE poate fi consultat la următoarea adresă web: <http://www.vaillant-group.com/doc/doc-radio-equipment-directive/>

## 3.2 Reciclarea și salubritatea



— Dacă aparatul este prevăzut cu acest marcat, înseamnă că, după expirarea duratei de viață utilă, acesta nu trebuie să fie eliminat împreună cu deșeurile menajere.

- ▶ Predați aparatul la un centru de colectare pentru reciclarea aparatelor electrice sau electronice.

Puteți să obțineți informații suplimentare privind locațiile de colectare a deșeurilor electrice și electronice de la administrațiile municipale sau locale, sau de la societățile de salubritate.

### 3.3 Simbolurile de pe plăcuța cu date tehnice

Simbol	Semnificație
	Clasa de protecție III

### 3.4 Simbolurile de pe plăcuța de timbru a sursei de rețea

Simbol	Semnificație
	Clasa de protecție II
	Utilizarea numai în spații interioare
	Polaritatea fișei de joasă tensiune

## 4 Realizarea și configurarea unei conexiuni la internet

### 4.1 Verificarea premiselor de montaj și de instalare

- ▶ Verificați:
  - Semnalul WLAN existent
  - Rutarea și parametrii de siguranță în rețeaua IP: Porturile 80, 123 și 443 deblocate pentru conexiunile de ieșire
  - Adresă IP dinamică (DHCP) disponibilă

- Spațiul pentru montaj și cablarea gateway-ului Wi-Fi cu generatorul de căldură nu sunt liber accesibile
- Există o conexiune la internet pentru comunicația permanentă prin internet
- Routerul WLAN dispune de un firewall activat
- Rețeaua WLAN este codificată, consultați datele tehnice
- dacă este cazul, cablul eBUS este accesibil
- dacă este cazul, există o priză liberă

## 4.2 Respectarea etapelor de instalare

1. Respectați etapele de instalare din manualul de la sfârșitul acestui registru.
2. Asigurați-vă că toate celelalte componente din sistem, de exemplu, regulatorul, sunt în funcțiune atunci când activați gateway-ul Wi-Fi.

**Condiție:** Conectați produsul la internet.

- ▶ Mențineți apăsată tasta de lângă LED timp de trei până la zece secunde.
  - ◀ Acum produsul se află, timp de 15 minute, în modul de cuplare.
- ▶ Pentru indicații suplimentare, urmați instrucțiunile din cadrul aplicației MiGo Link.

**Condiție:** Conectați produsul la un termostat de cameră wireless.

- ▶ Apăsăți o dată, scurt, tasta de lângă LED.
  - ◀ Acum produsul se află, timp de 3 minute, în modul de cuplare.
- ▶ Apăsăți, în decurs de 3 minute, tasta de sistem a termostatului de cameră corespunzător.

## 4.3 Semnificația LED-ului

LED	Status	Semnificație
verde	aprindere intermitentă	Produsul pornește.
albastru	aprindere intermitentă în succesiune rapidă	Produsul se află în modul de cuplare WLAN.
albastru	aprins	Produsul este conectat la internet și este gata de utilizare .
verde	aprins	Produsul este gata de utilizare, însă nu este conectat la internet.
albastru	aprindere intermitentă	Este efectuată actualizarea software-ului produsului.
portocaliu	aprindere intermitentă în succesiune lentă	Produsul se află în modul de cuplare cu termostatul de cameră.
roșu	aprins	Conexiunea la internet a fost întreruptă/Eroare.
lila	aprindere intermitentă de 3 ori	Produsul este identificat prin intermediul aplicației Apple Home.

## 4.4 Protecția datelor și conexiunea gateway-ului Wi-Fi la internet, precum și soluțiile Smart Home oferite de furnizori terți

Pentru informații suplimentare privind produsul și sistemul, accesați următorul site web:

- [www.migolink.com](http://www.migolink.com)

Gama completă de funcții ale produsului este disponibilă numai prin intermediul aplicației MiGo Link. Pentru instalarea aplicației, trebuie să vă exprimați acordul cu termenii și condițiile, precum și cu politica de confidențialitate.

Dacă conectați produsul la internet fără a utiliza aplicația MiGo Link, produsul trans-

mite automat următoarele date tehnice către serverul producătorului:

- Datele de la produs (numărul de serie, tipul aparatului, ID-ul aparatului etc.)
- Date privind firmware-ul (versiunea firmware-ului, starea de actualizare etc.)
- Date privind rețeaua (adresa IP, adresa MAC etc.)

Aceste date sunt utilizate exclusiv pentru furnizarea actualizărilor necesare ale firmware-ului. Pentru informații detaliate privind prelucrarea datelor, consultați politica de confidențialitate de pe site-ul web:

- [privacy.migolink.com](https://privacy.migolink.com)

Pentru a putea conecta produsul la soluțiile Smart Home oferite de furnizori terți, este necesară o conexiune la internet. Pentru a consulta lista partenerilor, accesați:

- [privacy.migolink.com](https://privacy.migolink.com)

Scanați codul QR pentru a accesa în mod direct site-ul web.



În cazul conectării produsului la soluții Smart Home oferite de furnizori terți, sunt aplicabili și termenii și condițiile, precum și politicile de confidențialitate ale furnizorilor terți referitoare la colectarea și prelucrarea datelor dumneavoastră. Producătorul produsului nu are nicio influență asupra acestora și nu își asumă nicio răspundere în această privință.

Informații suplimentare privind utilizarea produsului împreună cu dispozitive Apple:

Comunicația dintre iPhone, iPad, Apple Watch, HomePod, HomePod mini sau Mac și HomeKit compatibil MiGo Link este protejată cu tehnologia HomeKit.

Utilizarea siglei Works with Apple semnifică faptul că produsul a fost dezvoltat astfel încât să funcționeze cu tehnologia specificată pe siglă și că a fost certificat de producător pentru a îndeplini standardele

de performanță ale Apple. Apple nu este responsabil pentru funcționarea produsului sau pentru conformitatea acestuia cu standardele de siguranță și de reglementare.

Apple, Apple Home, Apple Watch, HomeKit, HomePod, HomePod mini, iPad, iPad Air, iPhone și tvOS sunt mărci comerciale ale Apple Inc. înregistrate în SUA și în alte țări și regiuni.

## 4.5 Interogarea licențelor

Acest produs conține un software liber cu sursă deschisă. Informațiile corespunzătoare privind licența sunt stocate pe gateway-ul Wi-Fi și pot fi afișate prin intermediul aplicației MiGo Link .

Puteți solicita codul sursă contra unei taxe de prelucrare la următoarea adresă:

[opensource@migolink.com](mailto:opensource@migolink.com)

Această ofertă este valabilă timp de trei ani de la data achiziționării, respectiv cel puțin pentru intervalul de timp în care oferim asistență pentru gateway-ul Wi-Fi.

## 5 Reparație

### 5.1 Înlocuirea cablului de conectare

- ▶ În cazul înlocuirii cablului de conectare, utilizați exclusiv un cablu de conectare original de la producător (număr de articol 0020299966 sau 0020299967).

### 5.2 Înlocuirea sursei de rețea

- ▶ În cazul înlocuirii sursei de rețea, utilizați exclusiv o sursă de rețea originală de la producător (număr de articol 0020292010 sau 0020292011).

## 6 Scoaterea din funcțiune

1. Dezactivați produsul din aplicația MiGo Link.
2. Resetați produsul la setările din fabrică apăsând tasta de lângă LED și menținând-o apăsată timp de cel puțin 10 secunde.
  - ◁ LED-ul se stinge imediat ce începe procesul de resetare.
  - ◁ Informațiile și setările dumneavoastră vor fi șterse.
  - ◁ Conexiunea la termostatul de cameră wireless cuplat este ștearsă.
3. Scoateți produsul din funcțiune.

## 7 Serviciul de asistență tehnică

Găsiți datele de contact ale serviciului nostru de asistență tehnică pe verso, în anexă sau pe site-ul nostru web.

Niciun software nu este perfect, de aceea lucrăm în permanentă pentru a asigura îmbunătățiri suplimentare pentru dumneavoastră. Dacă aveți indicii cu privire la un punct slab sau la o lacună de securitate, vă rugăm să ne înștiințați la adresa:

secure@migolink.com

## 8 Datele produsului conform reglementării UE nr. 811/2013, 812/2013

În funcție de configurația sistemului, acest produs poate funcționa ca regulator controlat de condițiile atmosferice cu funcția de control al temperaturii camerei și, de aceea, conține factorul de corecție din clasa VI de tehnologie regulatorului. O abatere de la eficiența energetică de încălzire a camerelor, în funcție de anotimp, este posibilă în funcție de configurația sistemului.

Clasa reglorului de temperatură	VI
Aportul la eficiența energetică de încălzire a camerei în funcție de anotimp ηs	4,0 %

## 9 Date tehnice

### Date tehnice privind gateway-ul Wi-Fi

Tensiune de măsurare	5 ... 24 V ---
Cerință pentru alimentarea cu tensiune *	ES1 sau PS1 conform IEC 62368-1
Putere medie absorbită	3 W
Benzi de frecvență radio	868,0 – 868,6 MHz, 869,4 – 869,65 MHz
Bandă de frecvență radio WLAN	2,4 GHz
Putere de frecvență radio la 868,0 – 868,6 MHz (e.r.p. max.)	6,6 dBm
Putere de frecvență radio la 869,4 – 869,65 MHz (e.r.p. max.)	6,9 dBm
Putere de frecvență radio WLAN (e.r.p. max.)	17,5 dBm
Canalele WLAN	1 – 13
Codificare WLAN	WPA2-PSK, WPA3 personal
Alocare IP	DHCP
Temperatura ambiantă maximă	50 °C
Cablu de joasă tensiune (cablu bus) – secțiune transversală	≥ 0,75 mm <sup>2</sup>
Înălțime	96 mm
Lățime	122 mm
Adâncime	36 mm
Tip de protecție	IP 21
Clasa de protecție	III
Gradul de murdărie admis al mediului ambiant	2



### Indicație

\* este valabil pentru utilizarea cu un cablu de conectare pentru conectarea directă la generatorul de căldură.

### Date tehnice privind sursa de rețea a fișei

Tensiune de măsurare	120 ... 230 V <sub>AC</sub>
Curent de măsurare	0,3 A
Tensiune continuă inițială	5 V
Curent continuu inițial max.	1 A
Frecvența de rețea	50/60 Hz
Tip de protecție	IP 20
Clasa de protecție	II
Gradul de murdărie admis al mediului ambiant	2



# Návod na inštaláciu

## 1 Bezpečnosť

### 1.1 Použitie podľa určenia

Pri neodbornom používaní alebo používaní v rozpore s určením môžu vznikáť poškodenia výrobku a iné hmotné škody.

Výrobok slúži na riadenie vášho vykurovacieho systému. Wi-Fi Gateway sa spojí so smerovačom prostredníctvom WLAN a vytvorí spojenie vykurovacieho systému s internetom.

Použitie podľa určenia zahŕňa:

- dodržiavanie priložených návodov na prevádzku, inštaláciu a údržbu výrobku, ako aj všetkých ďalších konštrukčných skupín systému,
- inštaláciu a montáž podľa schválenia výrobku a systému
- dodržiavanie všetkých inšpekčných a údržbových podmienok uvedených v návodoch.

Použitie podľa určenia okrem toho zahŕňa inštaláciu podľa krytia IP.

Tento výrobok môžu používať deti od veku 8 rokov a viac, ako aj osoby so zníženými fyzickými, senzorickými alebo mentálnymi schopnosťami alebo s nedostatkom skúse-

ností alebo vedomostí, ak sú pod dozorom alebo ak boli poučené ohľadne bezpečného používania výrobku a porozumeli nebezpečenstvám, ktoré z používania vyplývajú. Deti sa s výrobkom nesmú hrať. Čistenie a používateľskú údržbu nesmú vykonávať deti bez dozoru.

Použitie výrobku s iným ako dodaným sieťovým zdrojom alebo prípojným káblom na priame pripojenie na zdroj tepla je v rozpore s určením.

Iné použitie, ako použitie opísané v predloženom návode alebo použitie, ktoré presahuje rámec tu opísaného použitia, sa považuje za použitie v rozpore s určením. Za použitie v rozpore s určením sa považuje aj každé bezprostredné komerčné a priemyselné použitie.

### **Pozor!**

Akékoľvek zneužitie je zakázané.

### 1.2 Nebezpečenstvo spôsobené chybnou obsluhou

Chybnou obsluhou môžete ohroziť samých seba a iné osoby a zapríčiniť vznik hmotných škôd.

- ▶ Predkladaný návod a všetky súvisiace platné podklady si starostlivo prečítajte, najmä

kapitolu „Bezpečnosť“ a výstražné upozornenia.

- ▶ Ako prevádzkovateľ vykonávajte iba také činnosti, ktoré určuje predložený návod a ktoré nie sú označené symbolom .

### 1.3 Bezpečnostné upozornenie týkajúce sa sieťového zdroja

**Podmienka:** Výrobok sa inštaluje s dodaným sieťovým zdrojom.

- ▶ Sieťový zdroj používajte iba vo vnútorných priestoroch.
- ▶ Sieťový zdroj nepoužívajte vo vlhkých priestoroch alebo v daždi.
- ▶ Ak sieťový zdroj vykazuje viditeľné poškodenia alebo je chybný, potom sa nesmie prevádzkovať.
- ▶ Sieťový zdroj, jeho jednotlivé diely a obalový materiál udržiavajte mimo detí.
- ▶ Sieťový zdroj pripájajte iba vtedy, keď sa sieťové napätie zásuvky zhoduje s údajom na typovom štítku.
- ▶ Sieťový zdroj pripojte iba na dobre prístupnú zásuvku, aby ste ho mohli v prípade poruchy rýchlo odpojiť od siete.
- ▶ Sieťový zdroj sa počas prevádzky zahrieva. Sieťový zdroj nezakrývajte predmetmi

a postarajte sa o dostatočné vetranie.

- ▶ Vonkajší prípojný kábel sieťového zdroja nie je možné vymeniť. Keď je prípojný kábel poškodený, potom musíte sieťový zdroj zlikvidovať.

### 1.4 -- Bezpečnosť/predpisy



Dodržiavajte nasledujúce upozornenia, keď sú potrebné práce na skrinke elektroniky zdroja tepla:

#### 1.4.1 Nebezpečenstvo ohrozenia života zásahom elektrickým prúdom

Ak sa dotknete komponentov pod napätím, potom hrozí nebezpečenstvo ohrozenia života zásahom elektrickým prúdom.

Skôr ako začnete na výrobku pracovať:

- ▶ Vytiahnite sieťovú zástrčku.
- ▶ Alebo odpojte výrobok od napätia tým, že vypnete všetko napájanie elektrickým prúdom (elektrické odpájacie zariadenie so vzdialenosťou kontaktov najmenej 3 mm, napríklad poistka alebo ochranný spínač vedenia).
- ▶ Vykonajte zaistenie proti opätovnému zapnutiu.
- ▶ Vyčkajte minimálne 3 minúty, kým sa nevybijú kondenzátory.

- 
- 
- ▶ Prekontrolujte stav bez prítomnosti napätia.

#### **1.4.2 Riziko hmotnej škody spôsobenej mrazom**

- ▶ Výrobok neinštalujte v priestoroch ohrozených mrazom.

#### **1.4.3 Riziko hmotnej škody spôsobenej nevhodným nástrojom**

- ▶ Používajte špecializované nástroje.

#### **1.4.4 Predpisy (smernice, zákony, normy)**

- ▶ Dodržujte vnútroštátne predpisy, normy, smernice, nariadenia a zákony.

## 2 Pokyny k dokumentácii

### 2.1 Dodržiavanie súvisiacich podkladov

- ▶ Bezpodmienečne dodržiavajte všetky návody na obsluhu a inštaláciu, ktoré sú priložené ku komponentom systému.
- ▶ Dodržiavajte upozornenia špecifické pre krajinu uvedenú v prílohe Country Specifics.

### 2.2 Uschovanie podkladov

- ▶ Tento návod, ako aj všetky súvisiace podklady odovzdajte prevádzkovateľovi systému.

### 2.3 Platnosť návodu

Tento návod platí výlučne pre:

Výrobok	Číslo výrobku	Číslo dielu Gateway
SR 940f	0010035735	0020292013
SR 940f	0010037345	0020292013

## 3 Opis výrobku

### 3.1 Označenie CE



Označením CE sa dokumentuje, že výrobky podľa vyhlásenia o zhode spĺňajú základné požiadavky príslušných smerníc.

Výrobca týmto vyhlasuje, že typ bezdrôtového systému opísaný v predložennom návode zodpovedá smernici 2014/53/EÚ. Úplný text vyhlásenia o zhode EÚ je k dispozícii na tejto internetovej adrese: <http://www.vaillant-group.com/doc/doc-radio-equipment-directive/>.

## 3.2 Recyklácia a likvidácia



■ Ak je výrobok označený touto značkou, potom nepatrí po skončení životnosti do domového odpadu.

- ▶ Výrobok namiesto toho odovzdajte na zbernom bode pre recykláciu starých elektrických a elektronických zariadení.

Ďalšie informácie o tom, kde môžete odovzdať staré elektrické a elektronické zariadenia, vám poskytnú správy miest alebo obcí alebo podniky zabezpečujúce likvidáciu odpadov.

### 3.3 Symboly na typovom štítku

Symbol	Význam
	Trieda ochrany III

### 3.4 Symboly na typovom štítku sieťového zdroja

Symbol	Význam
	Trieda ochrany II
	Použitie iba vo vnútorných priestoroch
	Polarita zástrčky na malé napätie

## 4 Inštalácia a nastavenie internetového pripojenia

### 4.1 Kontrola splnenia predpokladov na montáž a inštaláciu

- ▶ Skontrolujte:
  - Signál WLAN k dispozícii
  - Smerovanie a bezpečnostné parametre v sieti IP: porty 80, 123 a 443 povolené pre odchádzajúce spojenia
  - Dynamické adresovanie IP (DHCP) k dispozícii
  - Miesto montáže a prepojenie Wi-Fi Gateway so zdrojom tepla pomocou káblov nie je verejne prístupné

- Internetové pripojenie pre trvalú internetovú komunikáciu je k dispozícii
- Smerovač WLAN disponuje aktivovaným firewallom
- Sieť WLAN je šifrovaná, pozri Technické údaje
- prípadné vedenie eBUS je prístupné
- prípadná voľná zásuvka je k dispozícii

## 4.2 Dodržiavanie krokov inštalácie

1. Dodržujte kroky inštalácie v obrazovom návode na konci tejto príručky.
2. Uistite sa, že všetky ostatné systémové komponenty, napr. regulátory sú funkčné, keď zapnete Wi-Fi Gateway.

**Podmienka:** Výrobok chcete pripojiť na internet.

- ▶ Tlačidlo vedľa LED podržte stlačené tri až desať sekúnd.
  - ◁ Výrobok sa teraz nachádza na 15 minút v režime pripájania.
- ▶ Ďalšie pokyny nájdete v aplikácii MiGo Link.

**Podmienka:** Výrobok chcete spojiť s kompatibilným rádiovým priestorovým termostatom.

- ▶ Tlačidlo LED stlačte jedenkrát krátko.
  - ◁ Výrobok sa teraz nachádza na 3 minúty v režime pripájania.
- ▶ V priebehu 3 minút stlačte systémové tlačidlo priestorového termostatu, ktorý sa nachádza v dosahu.

## 4.3 Význam LED diód (LED)

LED	Stav	Význam
zelená	blikajúca	Výrobok sa spustí.
modrá	rýchlo blikajúca	Výrobok sa nachádza v režime pripájania WLAN.
modrá	svietiaci	Výrobok je pripojený na internet a je pripravený na prevádzku.
zelená	svietiaci	Výrobok je pripravený na prevádzku, ale nie je pripojený na internet.

LED	Stav	Význam
modrá	blikajúca	Prebieha aktualizácia softvéru výrobku.
oranžová	pomaly blikajúca	Výrobok sa nachádza v režime pripájania priestorového termostatu.
červená	svietiaci	Pripojenie na internet bolo rozpojené/chyba.
fialová	3-krát blikajúca	Výrobok bol identifikovaný prostredníctvom aplikácie Apple Home.

## 4.4 Ochrana osobných údajov a pripojenie Wi-Fi Gateway k internetu a riešenia Smart Home tretích poskytovateľov

Ďalšie informácie týkajúce sa výrobku a systému nájdete na nasledujúcej internetovej stránke:

- [www.migolink.com](http://www.migolink.com)

Plný rozsah funkcií výrobku môžete využívať iba s aplikáciou MiGo Link. Ak chcete aplikáciu nainštalovať, musíte súhlasiť so všeobecnými obchodnými podmienkami a predpismi o ochrane osobných údajov.

Keď pripojíte výrobok k internetu bez použitia aplikácie MiGo Link, výrobok automaticky odošle na server výrobcu nasledujúce technické údaje:

- Údaje o výrobku (sériové číslo, typ zariadenia, ID zariadenia atď.)
- Údaje o firmvéri (verzia firmvéru, stav aktualizácie atď.)
- Údaje o sieti (IP adresa, MAC adresa atď.)

Tieto údaje sa používajú výlučne na poskytovanie potrebných aktualizácií firmvéru. Podrobné informácie o spracovaní údajov nájdete v predpisoch o ochrane osobných údajov na:

- [privacy.migolink.com](http://privacy.migolink.com)

Na pripojenie výrobku k niektorým riešeniam Smart Home tretích poskytovateľov je potrebné internetové pripojenie. Zoznam partnerov nájdete na:

– [privacy.migolink.com](http://privacy.migolink.com)

Naskenujte QR kód a prejdite priamo na webovú stránku.



Pri používaní výrobku s riešeniami Smart Home tretích poskytovateľov platia v súvislosti so zhromažďovaním a spracovaním ich údajov takisto aj všeobecné obchodné podmienky a predpisy o ochrane údajov tretích poskytovateľov. Výrobca výrobku nemá na to žiadny vplyv a nenesie za to žiadnu zodpovednosť.

Ďalšie informácie o používaní výrobku so zariadeniami Apple:

Komunikácia medzi iPhone, iPad, Apple Watch, HomePod, HomePod mini alebo Mac a kompatibilným HomeKit MiGo Link sa chráni prostredníctvom technológie HomeKit.

Použitie plakety Works with Apple znamená, že výrobok bol vyvinutý tak, že funguje s technológiou uvedenou na plakete, a že bol certifikovaný prostredníctvom tvorca, aby spĺňal výkonové štandardy Apple. Spoločnosť Apple nie je zodpovedná za prevádzku výrobku ani za jeho zhodu s bezpečnostnými a regulačnými štandardmi.

Apple, Apple Home, Apple Watch, HomeKit, HomePod, HomePod mini, iPad, iPad Air, iPhone a tvOS sú značky spoločnosti Apple Inc., zaregistrované v USA a v iných krajinách a regiónoch.

## 4.5 Zisťovanie licencií

Tento výrobok obsahuje Free and Open Source softvér. Príslušné informácie o licenciách sú uložené na Wi-Fi Gateway a je ich možné zobrazit' pomocou aplikácie MiGo Link .

Zdrojový kód si môžete vyžiadať za spracovateľský poplatok na nasledujúcej adrese:

[opensource@migolink.com](mailto:opensource@migolink.com)

Táto ponuka platí tri roky od dátumu kúpy, resp. minimálne na časový úsek, počas ktorého ponúkame podporu pre Wi-Fi Gateway.

## 5 Oprava

### 5.1 Výmena prípojného kábla

- ▶ Keď budete vymieňať prípojný kábel, používajte výhradne pôvodný pripojovací kábel výrobcu (číslo výrobku 0020299966 alebo 0020299967).

### 5.2 Výmena sieťového zdroja

- ▶ Keď budete vymieňať sieťový zdroj, použite výhradne originálny sieťový zdroj od výrobcu (číslo výrobku 0020292010 alebo 0020292011).

## 6 Vyradenie z prevádzky

1. Deaktivujte výrobok v aplikácii MiGo Link.
2. Výrobné nastavenia výrobku obnovte tým, že tlačidlo vedľa LED podržíte stlačené minimálne na 10 sekúnd.
  - < LED zhasne, hneď ako sa spustí proces obnovenia.
  - < Vaše informácie a nastavenia sa vymažú.
  - < Spojenie s pripojeným rádiovým priestorovým termostatom sa vymaže.
3. Výrobok uveďte mimo prevádzky.

## 7 Zákaznícky servis

Kontaktné údaje nášho zákazníckeho servisu nájdete na zadnej strane, v prílohe alebo na našej internetovej stránke.

Žiaden softvér nie je perfektný, preto neustále pracujeme na ďalších vylepšeniach. Ak nájdete upozornenia na slabé miesto alebo na bezpečnostnú medzeru, pošlite nám, prosím, správu:

secure@migolink.com

## 8 Údaje o výrobku podľa nariadenia EÚ č. 811/2013, 812/2013

V závislosti od konfigurácie systému môže tento výrobok fungovať ako regulátor riadený vonkajšou teplotou s izbovým napojením, a preto obsahuje korekčný faktor regulačnej technológie triedy VI. Odchýlka efektivity vykurovania miestnosti podmienenej ročným obdobím je možná v závislosti od konfigurácie systému.

<b>Trieda regulátora teploty</b>	VI
<b>Príspevok k energetickej efektívnosti podmienenej ročným obdobím <math>\eta_s</math></b>	4,0 %

## 9 Technické údaje

### Technické údaje Wi-Fi Gateway

<b>Menovité napätie</b>	5 ... 24 V ---
<b>Požiadavka na napájanie elektrickým napätím *</b>	ES1, resp. PS1 podľa IEC 62368-1
<b>Priemerný príkon</b>	3 W
<b>Pásmo rádiových frekvencií</b>	868,0 – 868,6 MHz, 869,4 – 869,65 MHz
<b>Pásmo rádiovkej frekvencie WLAN</b>	2,4 GHz
<b>Výkon rádiovkej frekvencie pri 868,0 – 868,6 MHz (e.r.p. max.)</b>	6,6 dBm

<b>Výkon rádiovkej frekvencie pri 869,4 – 869,65 MHz (e.r.p. max.)</b>	6,9 dBm
<b>Výkon rádiovkej frekvencie WLAN (e.r.p. max.)</b>	17,5 dBm
<b>Kanály WLAN</b>	1 – 13
<b>Šifrovanie WLAN</b>	WPA2-PSK, WPA3 personal
<b>Pridelenie IP</b>	DHCP
<b>Maximálna teplota okolia</b>	50 °C
<b>Vedenie nízkeho napätia (káblková zbernica) – prierez</b>	$\geq 0,75 \text{ mm}^2$
<b>Výška</b>	96 mm
<b>Šírka</b>	122 mm
<b>Hĺbka</b>	36 mm
<b>Krytie</b>	IP 21
<b>Trieda ochrany</b>	III
<b>Prípustný stupeň znečistenia prostredia</b>	2



### Upozornenie

\* platí pre použitie s prípojným káblom pre priame pripojenie na zdroj tepla.

### Technické údaje – sieťový zdroj do zásuvky

<b>Menovité napätie</b>	120 ... 230 V <sub>AC</sub>
<b>Menovitý prúd</b>	0,3 A
<b>Výstupné jednosmerné napätie</b>	5 V
<b>Výstupný jednosmerný prúd max.</b>	1 A
<b>Sieťová frekvencia</b>	50/60 Hz
<b>Krytie</b>	IP 20
<b>Trieda ochrany</b>	II
<b>Prípustný stupeň znečistenia prostredia</b>	2

# Montaj kılavuzu

## 1 Emniyet

### 1.1 Amacına uygun kullanım

Yanlış veya amacına uygun olmayan şekilde kullanılması durumunda, üründe veya çevresinde maddi hasarlar meydana gelebilir.

Ürün, ısıtma sisteminizin kumanda edilmesi için kullanılır. Wi-Fi ağ geçidi, WLAN üzerinden yönlendiricinize bağlanır ve ısıtma sistemini İnternet'e bağlar.

Amacına uygun kullanım için:

- Ürün ve sistemin diğer bileşenleri ile birlikte verilen kullanım, montaj ve bakım kılavuzlarının dikkate alınması
- Ürün ve sistemin montaj kurallarına göre kurulumu ve montajı
- Kılavuzlarda yer alan tüm kontrol ve bakım şartlarının yerine getirilmesi de gereklidir.

Amacına uygun kullanım ayrıca IP koruma sınıfına uygun kurulumu da kapsamaktadır.

Bu ürün 8 yaş ve üzerindeki çocuklar ve fiziksel, algılama veya ruhsal yetenekleri sınırlı olan veya cihaz hakkında yeterince tecrübesi ve bilgisi olmayan kişiler tarafından, ancak bir kişi tarafından gözetim altında tutul-

ursa veya cihazın nasıl kullanıldığına ve oluşabilecek tehlikelere dair talimatlar aldılarsa, kullanılabilir. Çocuklar ürünle oynamamalıdır. Temizleme ve kullanıcı bakımı, gözetim altında tutulmayan çocuklar tarafından yapılmamalıdır.

Bu ürünün, ısı üreticisine doğru bağlantı için birlikte teslim edilenden farklı bir güç kaynağı ünitesi veya bağlantı kablosu ile kullanılması amaçlanmamıştır.

Bu kılavuzda tarif edilenin dışında bir kullanım veya bunu aşan bir kullanım amacına uygun değildir. Her türlü doğrudan ticari ve endüstriyel kullanım da amacına uygun kullanım değildir.

### **Dikkat!**

Her türlü kötü amaçlı kullanım yasaktır.

### 1.2 Yanlış kullanım nedeniyle tehlike

Yanlış kullanım nedeniyle kendiniz ve diğer kişiler tehlike altında kalabilir ve maddi hasarlar söz konusu olabilir.

- ▶ Mevcut kılavuzu ve tüm ilave dokümanları dikkatlice okuyun, özellikle „Emniyet“ bölümünü ve uyarı notlarını.
- ▶ Bir kullanıcı olarak, yalnızca bu kılavuzun belirttiği ve 



sembolüyle işaretlenmemiş faaliyetleri gerçekleştirin.

### 1.3 Güç kaynağı ünitesi emniyet uyarıları

**Koşul:** Ürün, birlikte verilen güç kaynağı ünitesi ile birlikte monte edilir.

- ▶ Güç kaynağı ünitesini sadece iç mekanlarda kullanın.
- ▶ Güç kaynağı ünitesini nemli alanlarda veya yağmur altında çalıştırmayın.
- ▶ Güç kaynağı ünitesinde görünür hasarlar varsa veya ünite arızalı ise çalıştırmayın.
- ▶ Güç kaynağı ünitesini, parçalarını ve ambalajını çocukların ulaşamayacağı yerlerde saklayın.
- ▶ Güç kaynağı ünitesini ancak prizdeki şebeke gerilimi cihaz tip etiketindeki bilgiye uygunsa prize bağlayın.
- ▶ Güç kaynağı ünitesini sadece kolay erişilebilir bir prize bağlayın, böylece arıza durumunda güç kaynağı ünitesi kolayca prizden ayrılabilir.
- ▶ Güç kaynağı ünitesi çalışması sırasında ısınır. Güç kaynağı ünitesinin üzerini başka cisimlerle kapatmayın ve yeterince havalandırma olmasına dikkat edin.
- ▶ Güç kaynağı ünitesinin dış bağlantı kablosu değiştirilemez. Dış bağlantı kablosu ha-

sar görmüşse güç kaynağı ünitesini imha etmelisiniz.

### 1.4 -- Emniyet Yönetmelikleri

Isı üreticisinin elektronik kutusu üzerinde çalışma yapılması gerekiyorsa, aşağıdaki bilgilere uyun:

#### 1.4.1 Elektrik çarpması nedeniyle ölüm tehlikesi

Gerilim taşıyan bileşenlere dokunursanız, elektrik çarpmasından dolayı ölüm tehlikesi söz konusudur.

Üründe çalışmaya başlamadan önce:

- ▶ Elektrik fişini çekin.
- ▶ Veya tüm elektrik beslemesini kapatarak ürünü yüksüz konuma getirin (en az 3 mm kontak açıklığı olan elektrik ayırma donanımı üzerinden, örn. sigorta veya devre koruma şalteri).
- ▶ Tekrar çalıştırmaya karşı emniyete alın.
- ▶ Kondansatörler boşalana kadar en az 3 dakika bekleyin.
- ▶ Gerilim olmamasını kontrol edin.

#### 1.4.2 Donma sonucu maddi hasar tehlikesi

- ▶ Ürünü donma tehlikesi bulunan mekanlara monte etmeyin.

### **1.4.3 Uygun olmayan alet nedeniyle maddi hasar tehlikesi**

- ▶ Uygun bir alet kullanın.

### **1.4.4 Yönetmelikler (direktifler, kanunlar, standartlar)**

- ▶ Ulusal yönetmelikleri, standartları, direktifleri, düzenlemeleri ve kanunları dikkate alın.

## 2 Doküman ile ilgili uyarılar

### 2.1 Birlikte geçerli olan dokümanların dikkate alınması

- ▶ Sistem bileşenlerinin beraberinde bulunan tüm işletme ve montaj kılavuzlarını mutlaka dikkate alın.
- ▶ Country Specifics eki içindeki ülkeye özgü bilgilere dikkat edin.

### 2.2 Dokümanların saklanması

- ▶ Bu kılavuzu ve ayrıca birlikte geçerli olan tüm belgeleri kullanıcıya teslim edin.

### 2.3 Kılavuzun geçerliliği

Bu kılavuz sadece aşağıdaki ürünler için geçerlidir:

Ürün	Ürün numarası	Ağ geçidi parça numarası
SR 940f	0010035735	0020292013
SR 940f	0010037345	0020292013

## 3 Ürünün tanımı

### 3.1 CE işareti



CE işareti, ürünlerin uygunluk beyanları doğrultusunda geçerli yönetmeliklerin esas taleplerini yerine getirdiğini belgelerdir.

Burada üretici tarafından, mevcut kılavuzda açıklanan kablosuz sistem tipinin 2014/53/EU direktifine uygun olduğu beyan edilmiştir. AB uyum bildirgesinin tam metni bu internet adresinde mevcuttur: <http://www.vaillant-group.com/doc/doc-radio-equipment-directive/>.

## 3.2 Geri dönüşüm ve atıkların yok edilmesi



Ürün bu işareti taşıyorsa, kullanım süresi dolduktan sonra ev çöpüne atılmamalıdır.

- ▶ Bunun yerine ürünü, elektrikli ve elektronik cihazların geri dönüştürüldüğü bir toplama noktasına verin.

Elektrikli ve elektronik cihazları nereye verebileceğinize dair daha ayrıntılı bilgileri belediyeniz veya çöp imha kurumlarından öğrenebilirsiniz.

## 3.3 Cihaz tip etiketi üzerindeki semboller

Sembol	Anlamı
	Koruma sınıfı III

## 3.4 Güç kaynağı ünitesi cihaz tip etiketi üzerindeki semboller

Sembol	Anlamı
	Koruma sınıfı II
	Sadece iç mekanlarda kullanım
	Düşük gerilim soketinin kutupları

## 4 İnternet bağlantısının kurulumu ve düzeltilmesi

### 4.1 Montaj ve kurulum koşullarının kontrol edilmesi

- ▶ Şunları kontrol edin:
  - WLAN sinyali mevcut
  - IP ağındaki yönlendirme ve güvenlik parametreleri: Bağlantı noktası 80, 123 ve 443; giden bağlantılar için onaylanmıştır
  - Dinamik IP adresleme (DHCP) mevcut

- Isı üreticisine sahip Wi-Fi ağ geçidinin montaj yeri ve kabloları herkesin erişimine açık değildir
- Sürekli İnternet iletişimi için İnternet bağlantısı mevcuttur
- WLAN yönlendiricinin etkinleştirilmiş bir güvenlik duvarı vardır
- WLAN ağı şifrelenmiştir, bkz. Teknik veriler
- Gerekirse eVeri yolu kablosuna erişilebilir
- Boş bir priz olabilir

## 4.2 Kurulum adımlarına dikkat edilmesi

1. Bu kitabın sonunda bulunan resimli kılavuzdaki kurulum adımlarını dikkate alın.
2. Diğer tüm sistem bileşenlerinin, örn. regler, Wi-Fi Ağ geçidini açtığınızda işleme geçer.

**Koşul:** Ürünü internete bağlamak istiyorsunuz.

- ▶ LED'in yanındaki tuşu üç ila on saniye boyunca basılı tutun.
  - ◀ Ürün şimdi 15 dakika boyunca bağlantı modundadır.
- ▶ Diğer talimatlar için MiGo Link uygulamasının talimatlarını izleyin.

**Koşul:** Ürünü uyumlu bir kablosuz oda termostatına bağlamak istiyorsunuz.

- ▶ LED'in yanındaki tuşa bir kez kısa süreli basın.
  - ◀ Ürün şimdi 3 dakika boyunca bağlantı modundadır.
- ▶ 3 dakika içinde erişim mesafesinde bulunan oda termostatının sistem tuşuna basın.

## 4.3 LED lambaların (LED) anlamları

LED	Durum	Anlamı
Yeşil	Yanıp sönüyor	Ürün başlatıldı.
Mavi	Hızlı yanıp sönüyor	Ürün WLAN bağlantı modunda.
Mavi	yanıyor	Ürün internete bağlandı ve işleme hazır.
Yeşil	yanıyor	Ürün işleme hazır ama internete bağlanmadı.
Mavi	Yanıp sönüyor	Ürünün yazılım güncellemesi yürütülüyor.
turuncu	yavaş yanıp sönüyor	Ürün oda termostati bağlantı modunda.
Kırmızı	yanıyor	İnternet bağlantısı kesildi/ Arıza.
lila	3 defa yanıp sönme	Ürün, Apple Home uygulaması aracılığıyla tanımlanır.

## 4.4 Wi-Fi Ağ geçidinin internete ve üçüncü parti akıllı ev çözümlerine gizliliği ve bağlantısı

Ürün ve sistem hakkında daha fazla bilgi için aşağıdaki internet sayfasını ziyaret edebilirsiniz:

- [www.migolink.com](http://www.migolink.com)

Ürünün tüm fonksiyonlarını yalnızca MiGo Link uygulamasıyla kullanabilirsiniz. Uygulamanın kurulumunun yapılması için şartlar ve koşulları ve veri koruma politikasını kabul etmelisiniz.

Ürünü MiGo Link uygulamasını kullanmadan İnternet'e bağlarsanız, ürün aşağıdaki teknik verileri otomatik olarak üreticinin sunucusuna gönderir:

- Ürünler için veriler (Seri numarası, cihaz tipi, cihaz kimliği vb.)
- Donanım yazılımı verileri (donanım yazılımı sürümü, güncelleme durumu vb.)
- Ağ verileri (IP adresi, MAC adresi, vb.)

Bu veriler yalnızca gerekli donanım yazılımı güncellemelerini sağlamak için kullanı-

lır. Veri işlemeye ilişkin ayrıntılı bilgiler veri koruma politikaları bulunabilir:

– [privacy.migolink.com](http://privacy.migolink.com)

Ürünü bazı üçüncü parti akıllı ev çözümlerine bağlamak için internet bağlantısı gerekir. Ortakların bir listesi şu adreste bulunabilir:

– [privacy.migolink.com](http://privacy.migolink.com)

Doğrudan internet sitesine gitmek için QR kodunu tarayın.



Ürünü üçüncü parti sağlayıcıların akıllı ev çözümleri ile kullanırken, üçüncü parti sağlayıcıların hüküm ve koşulları ile veri koruma düzenlemeleri, verilerinin toplanması ve işlenmesi ile ilgili olarak da geçerlidir. Ürünün üreticisinin bu konuda hiçbir etkisi yoktur ve bunun için hiçbir sorumluluk kabul etmez.

Ürünü Apple cihazları ile kullanma hakkında daha fazla bilgi edinin:

iPhone, iPad, Apple Watch, HomePod, HomePod mini veya Mac ile HomeKit uyumlu MiGo Link arasındaki iletişim HomeKit teknolojisi tarafından korunmaktadır.

Works with Apple rozetinin kullanılması, ürünün rozette belirtilen teknolojiyle çalışacak şekilde tasarlandığı ve geliştirici tarafından Apple performans standartlarının karşılandığının onaylandığı anlamına gelir. Apple, ürünün işletiminden veya emniyet ve düzenleyici standartlara uygunluğundan sorumlu değildir.

Apple, Apple Home, Apple Watch, HomeKit, HomePod, HomePod mini, iPad, iPad Air, iPhone ve tvOS, ABD'de ve diğer ülke ve bölgelerde tescilli Apple Inc. ticari markalarıdır.

## 4.5 Lisans sorgula

Bu ürün Ücretsiz ve Açık Kaynaklı Yazılım içermektedir. İlgili lisans bilgileri Wi-Fi Gateway'e kaydedilmiştir ve MiGo Link uygulaması yardımıyla görüntülenebilir.

İşleme ücreti için aşağıdaki adresten kaynak kodu talep edebilirsiniz:

[opensource@migolink.com](mailto:opensource@migolink.com)

Bu teklif satın alma tarihinden itibaren üç yıl veya en az Wi-Fi Gateway'i desteklediğimiz süre boyunca geçerlidir.

## 5 Tamir

### 5.1 Bağlantı kablosunun değiştirilmesi

- ▶ Bağlantı kablosunu değiştirdiğinizde, sadece üreticinin orijinal bağlantı kablosunu kullanın (ürün numarası 0020299966 veya 0020299967).

### 5.2 Güç kaynağı ünitesinin değiştirilmesi

- ▶ Güç kaynağı ünitesini değiştirdiğinizde, sadece üreticinin orijinal güç kaynağı ünitesini kullanın (ürün numarası 0020292010 veya 0020292011).

## 6 Ürünün devre dışı bırakılması

1. Ürünü MiGo Link uygulamasından devre dışı bırakın.
2. LED'in yanındaki tuşu en az 10 saniye basılı tutarak ürünü fabrika ayarlarına sıfırlayın.
  - ◀ Sıfırlama işlemi başladığında LED söner.
  - ◀ Bilgileriniz ve ayarlarınız silinir.
  - ◀ Bağlı durumdaki kablosuz oda termostatlarıyla bağlantı silinir.
3. Ürünü kapatın.

## 7 Müşteri hizmetleri

Müşteri hizmetlerimizin iletişim bilgilerini arka sayfada, ekte veya web sayfamızda bulabilirsiniz.

Hiçbir yazılım mükemmel değildir, bu yüzden sizin için sürekli olarak daha fazla iyileştirme üzerinde çalışıyoruz. Bir güvenlik açığı veya güvenlik boşluğu bulursanız, lütfen bize şu adresten bildirin:

secure@migolink.com

## 8 Ürün verileri, AB Yönetmeliği No. 811/2013, 812/2013 uyarınca uygundur

Bu ürün sistem konfigürasyonuna göre hava koşullarına bağlı çalışan bir regler olarak kullanılabilir ve bu nedenle regler teknolojisi VI düzeltme faktörü içerir. Sistem konfigürasyonuna göre mevsimsel oda ısıtma verimliliği farkı mümkündür.

Sıcaklık regleri sınıfı	VI
Isıtma sistemi mevsimsel enerji verimliliğine katkı nş	% 4,0

## 9 Teknik veriler

### Wi-Fi ağ geçidi teknik verileri

Anma gerilimi	5 ... 24 V ---
Elektrik beslemesi için talep *	IEC 62368-1'e uygun ES1 veya PS1
Ortalama elektrik tüketimi	3 W
Radyo frekansı bantları	868,0 – 868,6 MHz, 869,4 – 869,65 MHz
WLAN sinyali frekans bandı	2,4 GHz
868,0 – 868,6 MHz için radyo frekansı gücü (e.r.p. maks.)	6,6 dBm
869,4 – 869,65 MHz için radyo frekansı gücü (e.r.p. maks.)	6,9 dBm

WLAN sinyali frekans gücü (e.r.p. maks.)	17,5 dBm
WLAN kanalları	1 – 13
WLAN şifrelemesi	WPA2-PSK, WPA3 personal
IP ataması	DHCP
Maksimum çevre sıcaklığı	50 °C
Düşük gerilim kablosu (Veri yolu devresi) kesiti	≥ 0,75 mm <sup>2</sup>
Yükseklik	96 mm
Genişlik	122 mm
Derinlik	36 mm
Koruma türü	IP 21
Koruma sınıfı	III
Çevre için izin verilen kirlenme derecesi	2



### Bilgi

\* Isı üreticisine doğrudan bağlantı için bağlantı kablosu ile kullanımda geçerlidir.

### Priz güç kaynağı ünitesi teknik verileri

Anma gerilimi	120 ... 230 V <sub>AC</sub>
Ölçülen akım	0,3 A
Doğru gerilim çıkışı	5 V
Doğru akım çıkışı maks.	1 A
Şebeke frekansı	50/60 Hz
Koruma türü	IP 20
Koruma sınıfı	II
Çevre için izin verilen kirlenme derecesi	2

# Figures

## 1 Installation

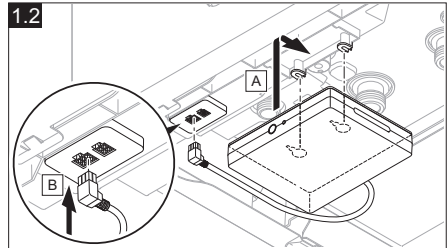
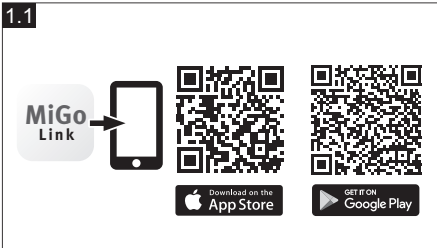
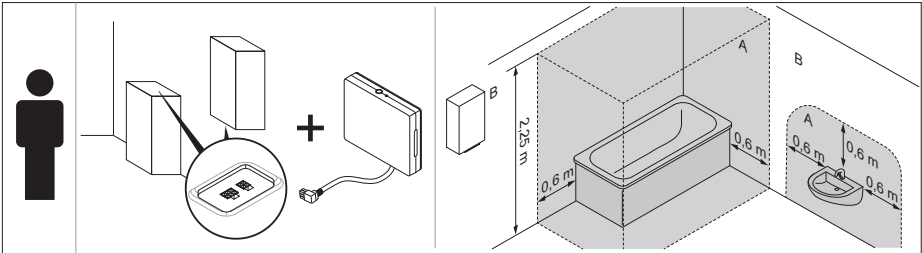
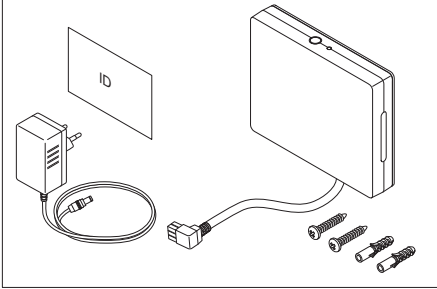

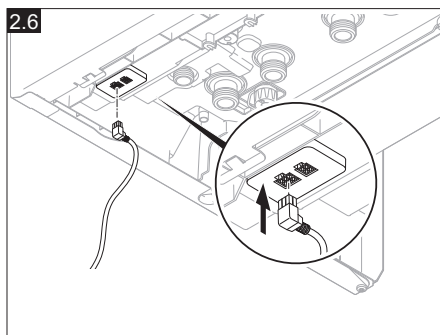
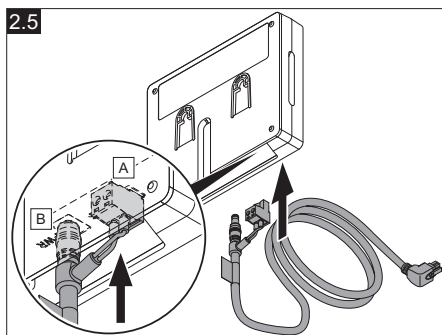
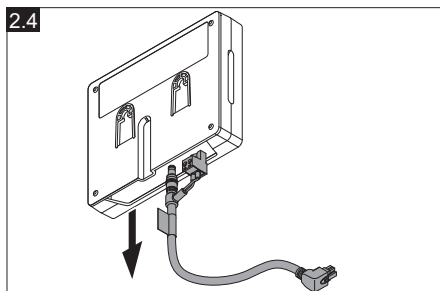
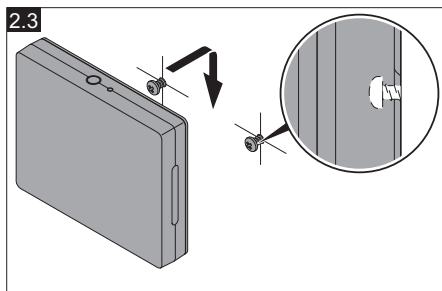
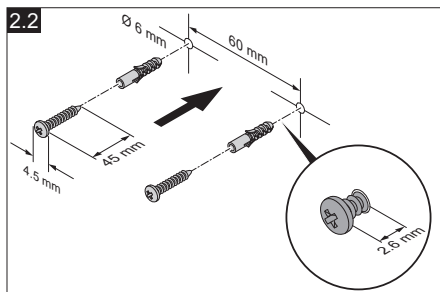
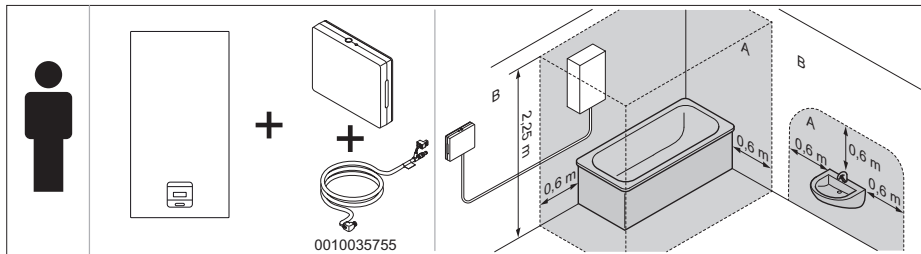



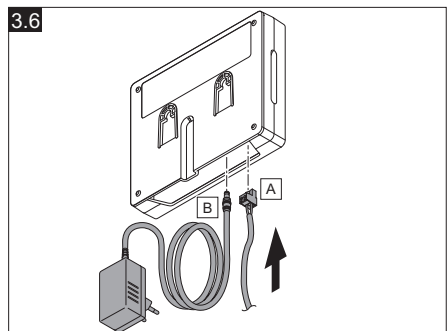
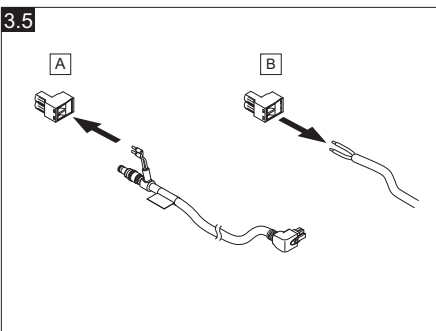
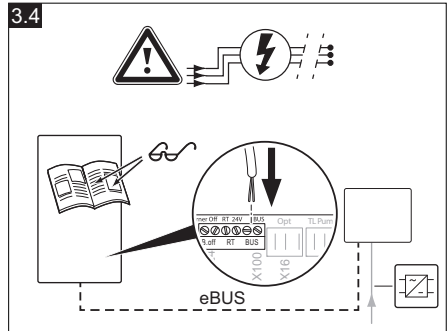
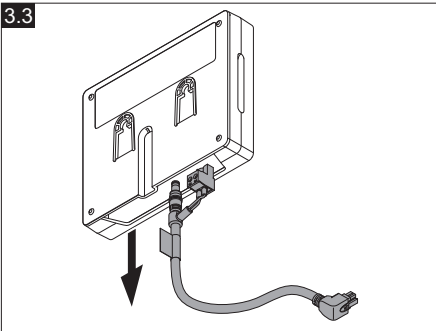
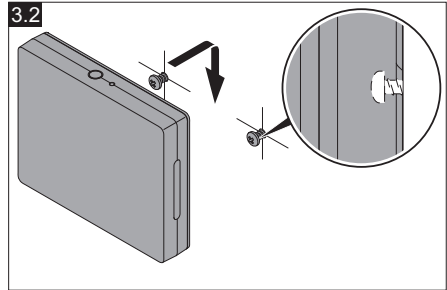
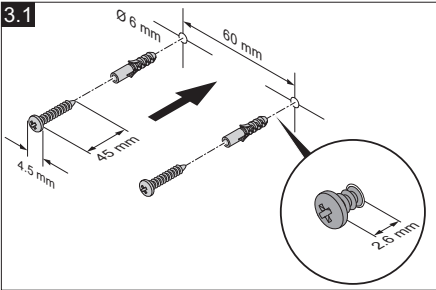
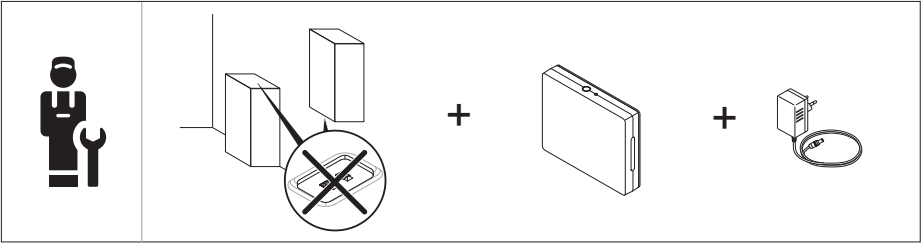

3.7

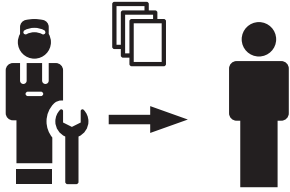

3.8

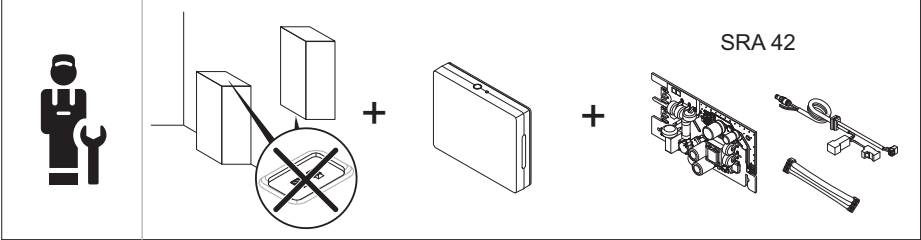

4.1

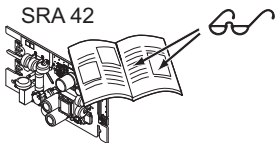

4.2

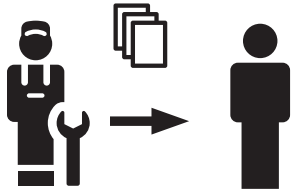

4.3



# Country specifics

## 1 Supplier addresses and country specifics

### 1.1 AT, Österreich

- Austria -

#### **Vaillant Group Austria GmbH Saunier Duval**

Clemens-Holzmeister-Straße 6  
1100 Wien  
Telefon 05 7050 2200  
Telefax 05 7050 1699  
Kundendienst 05 7050 2200  
werkskundendienst@saunierduval.at  
info@saunierduval.at  
www.saunierduval.at

### 1.2 BE, Belgien, Belgique, België

- Belgium -

#### **Bulex**

Golden Hopestraat 15  
1620 Drogenbos  
Tel. 02 555 1313  
Fax 02 555 1314  
info@bulex.com  
www.bulex.be

### 1.3 CZ, Česká republika

- Czech Republic -

#### **Vaillant Group Czech s.r.o.**

Plzeňská 188  
CZ-252 19 Chrást'any  
Tel. +420 257 090 811  
Fax +420 257 950 917  
protherm@protherm.cz  
www.protherm.cz

### 1.4 ES, España

- Spain -

#### **Vaillant Saunier Duval, S.A.U.**

Polígono Industrial Ugaldeguren III  
Parcela 22  
48170 Zamudio  
Teléfono +34 94 48 96 200  
Atención al Cliente +34 913 751 751  
Servicio Técnico Oficial +34 910 77 99 11  
www.saunierduval.es

#### **Vaillant Saunier Duval, S.A.U**

Polígono Industrial Ugaldeguren III  
Parcela 22  
48170 Zamudio  
Teléfono +34 94 48 96 200  
Atención al Cliente +34 910 77 88 77  
Servicio Técnico Oficial +34 910 779 779  
www.protherm.es

### 1.5 FR, France

- France -

#### **SAUNIER DUVAL EAU CHAUDE CHAUFFAGE**

SAS au capital de 19 800 000 euros - RCS  
Créteil 312 574 346  
Siège social: 8 Avenue Pablo Picasso  
94120 Fontenay-sous-Bois  
Téléphone 01 4974 1111  
Fax 01 4876 8932  
www.saunierduval.fr

### 1.6 GR, Ελλάδα

- Greece -

#### **Vaillant Group International GmbH**

Berghauser Strasse 40  
D-42859 Remscheid  
Tel. +49 2191 18 0  
www.saunierduval.com

#### **Vaillant Group International GmbH**

Berghauser Strasse 40  
D-42859 Remscheid  
Tel. +49 2191 18 0  
www.protherm.eu

## **1.7 HU, Magyarország**

- Hungary -

### **Vaillant Saunier Duval Kft.**

Office Campus Irodaház  
A épület, II. emelet  
1097 Budapest  
Gubacsi út 6.  
Tel +36 1 283 0553  
info@saunierduval.hu  
www.saunierduval.hu

## **1.8 IT, Italia**

- Italy -

### **Vaillant Group Italia S.p.A.**

Via Benigno Crespi 70  
20159 Milano  
Tel. +39 02 697 121  
Fax +39 02 697 12500  
Assistenza clienti 800 233 625  
info@hermann-saunierduval.it  
www.hermann-saunierduval.it

## **1.9 LT, Lietuva**

- Lithuania -

### **Vaillant Group International GmbH**

Berghauser Strasse 40  
D-42859 Remscheid  
Tel. +49 2191 18 0  
www.saunierduval.com

### **Vaillant Group International GmbH**

Berghauser Strasse 40  
D-42859 Remscheid  
Tel. +49 2191 18 0  
www.protherm.eu

## **1.10 NL, Nederland**

- Netherlands -

### **Vaillant Group Netherland B.V.**

Paasheuvelweg 42  
1105 BJ, te Amsterdam  
Tel. 020 565 94 00  
info@awb.nl  
www.awb.nl

## **1.11 PL, Polska**

- Poland -

### **Vaillant Saunier Duval Sp. z.o.o.**

ul. 1 Sierpnia 6A, budynek C  
02-134 Warszawa  
Tel. 022 3230180  
Fax 022 3230113  
Infolinia 801 806666  
info@saunierduval.pl  
www.saunierduval.pl

## **1.12 PT, Portugal**

- Portugal -

### **Vaillant Group International GmbH**

Berghauser Strasse 40  
D-42859 Remscheid  
Tel. +49 2191 18 0  
www.saunierduval.com

### **Vaillant Group International GmbH**

Berghauser Strasse 40  
D-42859 Remscheid  
Tel. +49 2191 18 0  
www.protherm.eu

## **1.13 RO, România**

- Romania -

### **Vaillant Group România**

Soseaua Bucuresti Nord nr. 10 incinta  
Global City Business Park, Cladirea O21,  
parter si etaj 1  
077190 Voluntari jud. Ilfov  
Tel. +40 (0) 21 209 5209  
Fax +40 (0) 21 232 2273  
office@saunierduval.ro  
www.saunierduval.ro

### **Vaillant Group România**

Soseaua Bucuresti Nord nr. 10 incinta  
Global City Business Park, Cladirea O21,  
parter si etaj 1  
077190 Voluntari jud. Ilfov  
Tel. +40 (0) 21 209 8888  
Fax +40 (0) 21 232 2273  
protherm\_ro@vaillant-group.com

## **1.14 SK, Slovaška**

- Slovakia -

### **Vaillant Group Slovakia, s.r.o.**

Pplk. Pl'ušt'a 45

Skalica

909 01

Tel +42134 6966 101

Fax +42134 6966 111

Zákaznícka linka +42134 6966 166

[www.protherm.sk](http://www.protherm.sk)

## **1.15 TR, Türkiye**

- Turkey -

### **Vaillant Isı Sanayi ve Ticaret Ltd. Şti.**

Atatürk Mahallesi Meriç Caddesi No: 1/4

34758 / Ataşehir – İstanbul

Tel. 0216 558 8000

Faks 0216 462 2622

Müşteri iletişim merkezi 0850 2228989

[protherm@protherm.com.tr](mailto:protherm@protherm.com.tr)

[www.protherm.com.tr](http://www.protherm.com.tr)







0020328015\_02

**Publisher/manufactureur**

**SDECCI SAS**

17, rue de la Petite Baratte ■ 44300 Nantes

Téléphone +33 24068 1010 ■ Fax +33 24068 1053

© These instructions, or parts thereof, are protected by copyright and may be reproduced or distributed only with the manufacturer's written consent. Subject to technical modifications